

**Mehrpalettentransport bis zu drei Paletten**

**Ergonomische Fahrerplatzgestaltung**

**Zwei Fahrmotoren**

**Seitliche Batterieentnahme**

**360°-Lenkung**

**Drehstromtechnik (48 V) für hohe Drehmomente und dynamische Bewegungsabläufe**



## ESE 533

### Elektro-Seitsitz-Gabelhubwagen (48 V)

Der Jungheinrich Elektro-Seitsitz-Gabelhubwagen ESE 533 ist ideal geeignet für den Mehrpalettentransport über lange Strecken. Ausgerüstet mit 48-V-Motoren in Drehstromtechnik gewährleistet er ruckfreies Anfahren, starke Beschleunigung und hohe Endgeschwindigkeit. Kurz: die besten Voraussetzungen für hohe Umschlagleistungen.

Dieses hohe Leistungsvermögen lässt sich mit spielerischer Leichtigkeit und höchster Sicherheit nutzen: Fahrgeschwindigkeit, Bremse und Totmannschalter werden über

leicht erreichbare Pedale kontrolliert. Alle weiteren Funktionen sind über die komfortable Bedieneinheit steuerbar.

Der komfortable Sitz, die höhenverstellbare Fußplatte sowie das einstellbare Lenkrad gewährleisten eine komfortable Sitzposition für jeden Fahrer. Der 360°-Lenkmodus erleichtert das Rangieren durch das „nahtlose“ Wechseln der Fahrtrichtung mit wenigen Lenkradumdrehungen. Wahlweise kann der Wechsel zwischen Vorwärts- und Rückwärtsfahrt auch durch einfache Tasterbetätigung erfolgen. Das

große Display bietet eine schnelle Übersicht über Lenkstellung, Batteriezustände, Fahrgeschwindigkeit und die Möglichkeit zur Fahrprogrammwahl.

Dazu kommen die Vorteile der durch und durch robusten Konstruktion: Rahmen und Lastteile sind für Tragfähigkeiten bis zu 3300 kg ausgelegt.

Die nötige Energie, auch für intensivste Einsätze, bezieht der ESE 533 aus leistungsstarken Batterien mit Kapazitäten von 1000 Ah.

# ESE 533

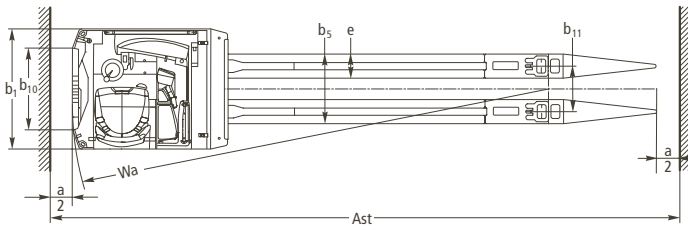
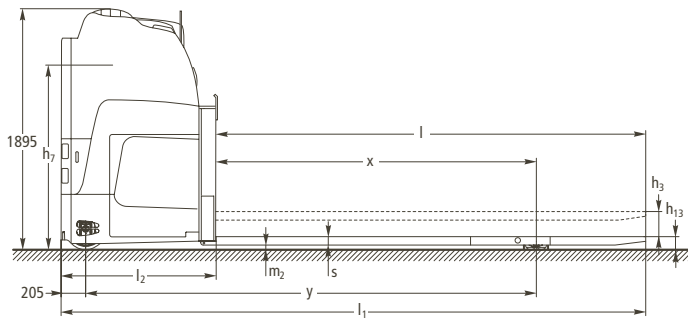

Kennzeichen	1.1	Hersteller (Kurzbezeichnung)		Jungheinrich	1.1	
	1.2	Typzeichen des Herstellers		<b>ESE 533 (48 V)</b>	1.2	
	1.3	Antrieb		Elektro	1.3	
	1.4	Bedienung		Sitz	1.4	
	1.5	Tragfähigkeit/Last	Q (t)	3,3	1.5	
	1.8	Lastabstand	x (mm)	2630	1.8	
	1.9	Radstand	y (mm)	3770/3720 <sup>1)</sup>	1.9	
	Gewicht	2.1	Eigengewicht inkl. Batterie (s. Zeile 6.5)	kg	3700	2.1
		2.2	Achslast mit Last vorn/hinten	kg	3690/3270	2.2
2.3		Achslast ohne Last vorn/hinten	kg	2960/740	2.3	
Räder, Fahrwerk	3.1	Bereifung		Vulkollan®	3.1	
	3.2	Reifengröße, vorn	mm	343 x 140	3.2	
	3.3	Reifengröße, hinten	mm	90x100	3.3	
	3.5	Räder, Anzahl vorn/hinten (x = angetrieben)		2x/4	3.5	
	3.6	Spurweite, vorn	b <sub>10</sub> (mm)	592	3.6	
	3.7	Spurweite, hinten	b <sub>11</sub> (mm)	380	3.7	
	Grundabmessungen	4.4	Hub (Standardhubgerüst)	h <sub>3</sub> (mm)	115	4.4
4.8		Sitzhöhe/Standhöhe	h <sub>7</sub> (mm)	1470	4.8	
4.15		Höhe gesenkt	h <sub>13</sub> (mm)	95	4.15	
4.19		Gesamtlänge	l <sub>1</sub> (mm)	4895	4.19	
4.20		Länge einschl. Gabelrücken	l <sub>2</sub> (mm)	1295	4.20	
4.21		Gesamtbreite	b <sub>1</sub> /b <sub>2</sub> (mm)	1000/-	4.21	
4.22		Gabelzinkenmaße	s/e/l (mm)	70/200/3600	4.22	
4.25		Gabelaußenabstand	b <sub>5</sub> (mm)	580	4.25	
4.32		Bodenfreiheit Mitte Radstand	m <sub>2</sub> (mm)	20	4.32	
4.34		Arbeitsgangbreite bei Palette 800x1200 längs	Ast (mm)	5196	4.34	
4.35		Wenderadius	Wa (mm)	3982/3922 <sup>1)</sup>	4.35	
Leistungsdaten	5.1	Fahrgeschwindigkeit mit/ohne Last	km/h	19/20	5.1	
	5.2	Hubgeschwindigkeit mit/ohne Last	m/s	0,056/0,06	5.2	
	5.3	Senkgeschwindigkeit mit/ohne Last	m/s	0,052/0,05	5.3	
	5.7	Steigfähigkeit mit/ohne Last	%	5/10	5.7	
	5.10	Betriebsbremse		elektrisch	5.10	
E-Motor	6.1	Fahrmotor, Leistung S <sub>2</sub> 60 min.	kW	6,9/6,9 <sup>2)</sup>	6.1	
	6.2	Hubmotor, Leistung bei S <sub>3</sub> 15%	kW	3,0	6.2	
	6.3	Batterie nach DIN 43531/35/36 A, B, C, nein		nein	6.3	
	6.4	Batteriespannung, Nennkapazität K <sub>s</sub>	V/Ah	48/1000	6.4	
	6.5	Batteriegewicht	kg	1700	6.5	
Sonstiges	8.1	Art der Fahrsteuerung		Mosfet Steuerung AC	8.1	

- 1) gesenkt/gehoben  
2) Leistung 1. Motor/Leistung 2. Motor

# Vorteile nutzen

## Mehr Wirtschaftlichkeit durch Drehstromtechnik

Die leistungsstarke Drehstromtechnik bietet gleichzeitig eine Reihe von Vorteilen gegenüber herkömmlichen Gleichstrommotoren:

- Kräftige Beschleunigung.
- Keine Kohlebürsten – der Fahrmotor ist wartungsfrei.
- Energierückgewinnung durch generatorisches Bremsen.
- Zweijährige Gewährleistung auf den Fahrmotor.

## Ergonomisches Cockpit

Der Fahrerplatz bietet ideale Arbeitsbedingungen für höchste Leistung und Entlastung. Seine Stärken:

- Sitz mit Verstellmöglichkeiten (Sitzposition/Körpergewicht) für jeden Fahrer.
- Individuelle Fußhöhenverstellung.
- Wichtige Bedienelemente ohne Umgreifen erreichbar.
- Großzügiges Platzangebot.



Viel Beinfreiheit mit individueller Fußhöhenverstellung



Optimale Anordnung der Bedienelemente

- 360°-Drehstromlenkung mit optimierter Lenkradposition.
- Lenkradverstellung.

## Einfache Bedienung durch SOLO-PILOT

Der Steuerungshebel zur Aktivierung sämtlicher Hydraulikfunktionen sowie für die Fahrtrichtungswahl und die Betätigung der Hupe.

- Alle Stellteile befinden sich im Blickfeld und sind eindeutig mit einer Funktion belegt.
- Bequeme Armauflage.

## Lastteile für Längs- und Querpalettenaufnahme

Die Lastteile sind in unterschiedlichen Varianten für eine Vielzahl von Einsatzfällen lieferbar:

- Quer- und Längspalettenaufnahme.
- Verschiedene Gabellängen.

## Reduzierter Wartungsaufwand

Servicefreundliche Komponenten und eine durch und durch robuste Bauweise sorgen für die langfristige Reduzierung der Betriebskosten:

- Gut zugängliche Einstellbarkeit der Zugstangen.

- Schneller Zugriff auf alle Komponenten durch große, leicht zu öffnende Servicezugänge.
- Thermische Trennung von Fahrmotor, Hydraulik und Elektrik.
- Wartungsfreier Drehstrom-Fahrmotor ohne Kohlebürsten.



Leicht zugängliche Aggregate durch große Serviceöffnungen

## Leistungsstarke Batterien

- 48-V-/1000-Ah-EPzB.
- Seitlicher Batteriewechsel.

## Leicht ablesbares Fahrerdisplay

Hochwertiges Kontrollinstrument zur Anzeige der wichtigsten Betriebsdaten.

- Fahrtrichtungs- und Radstellungsanzeige.
- Batteriezustand mit Restlaufanzeige.
- Geschwindigkeit.
- Gefahrene Kilometer.
- Drei einstellbare Fahrprogramme für individuelle Anpassungen an jeden Bedarfsfall.
- Betriebsstunden und Uhrzeit.

## Jungheinrich

### Vertrieb Deutschland AG & Co. KG

Am Stadtrand 35  
22047 Hamburg  
Telefon 0180 5235468\*  
Telefax 0180 5235469\*

\*Bundesweit nur € 0,14 pro Minute

info@jungheinrich.de  
www.jungheinrich.de



Jungheinrich-Flurförderzeuge entsprechen den europäischen Sicherheitsanforderungen.



**JUNGHEINRICH**  
Das lohnt sich.