



Seitliche Fahrposition mit leistungsfördernder Ergonomie

Ideal für LKW-Be- und -Entladung sowie längere Transportstrecken

Elektrische Lenkung

Hohe Geschwindigkeits- und Beschleunigungswerte

ESE 120/220/320

Elektro-Stand-/Seitsitz-Gabelhubwagen (2000 kg)

Die Niederhubwagen ESE 120/220/320 sind ideal für den Horizontaltransport über mittlere bis längere Strecken geeignet. Alle Fahrzeuge bieten durch ihre Fahrerposition quer zur Fahrtrichtung ausgezeichnete Sichtverhältnisse und entspannte Arbeitsmöglichkeiten. Ein Vorteil, der sich vor allem bei häufigen Fahrtrichtungswechseln auszahlt.

Der ESE 120 als Standgerät ist mit einer Breite von nur 760 mm schmäler als eine Europalette. Damit schafft er die besten Voraussetzungen für eine leichte Palettenpositionierung an LKW-Bordwänden sowie für eine schnelle LKW-Be- und -Entladung insgesamt. Der klappbare Sitz bietet bei

der Fahrt über längere Strecken zusätzlichen Komfort. Häufiges Auf-/Absteigen wird durch die niedrige Einstiegshöhe erleichtert.

Der ESE 220 mit 820 mm Fahrzeugbreite sowie der ESE 320 mit 930 mm Breite bieten ihrem Fahrer als reine Seitsitzgeräte ein Höchstmaß an Komfort und eignen sich daher besonders für den Transport über lange Strecken. Durch die Höhenverstellbarkeit des Fußbereiches ist eine entspannte Arbeitsposition für jeden Fahrer gewährleistet.

Alle Fahrzeuge verfügen über kraftvolle 24-V-Fahrmotoren für starke Beschleuni-

gung und hohe Endgeschwindigkeiten. Dazu kommen die Vorteile der robusten Konstruktion: Rahmen und Lastteile sind für Tragfähigkeiten bis zu 2000 kg ausgelegt. Weitere Vorteile:

- Hohe Fahr- und Beschleunigungsleistungen.
- Besonders robustes Chassis für höchste Beanspruchungen.
- Display mit Lenkstellungsanzeige und Fahrprogrammwahl (beim ESE 220 und 320 optional).
- Elektrische Lenkung für leichtes Rangieren mit wenigen Lenkradumdrehungen.
- Exzellenter Energiehaushalt für geringe Betriebskosten.

ESE 120/220/320

ESE 120

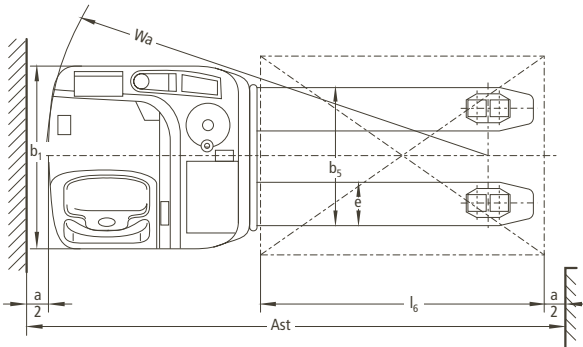
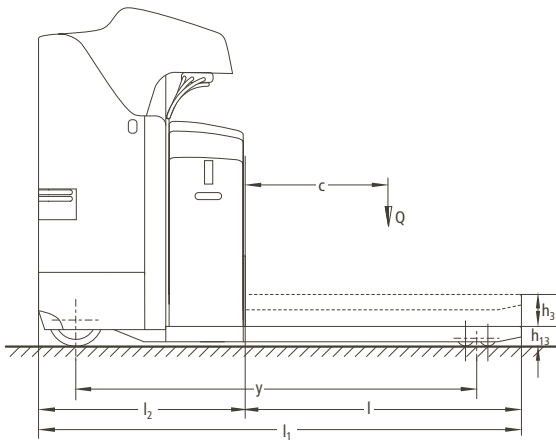

ESE 220/320

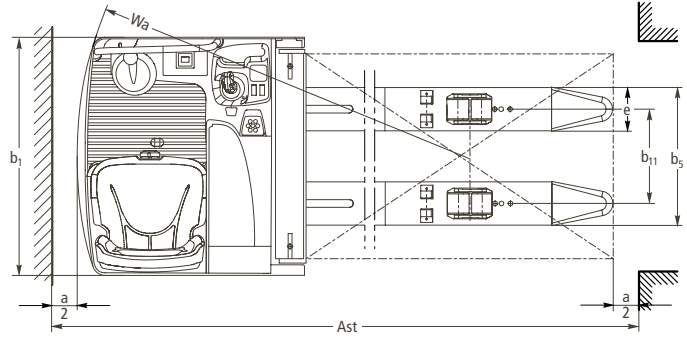
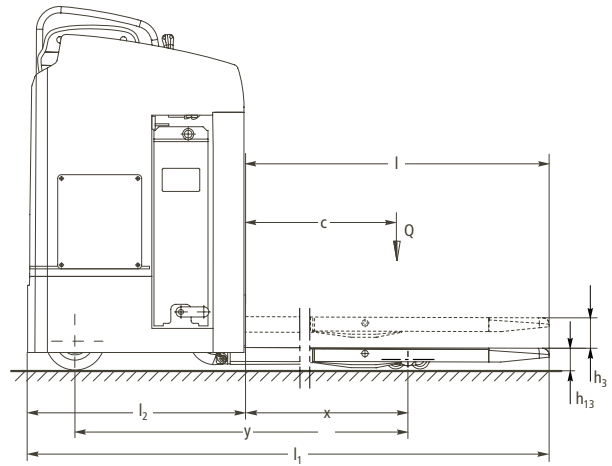

Kennzeichen	1.1	Hersteller (Kurzbezeichnung)	Jungheinrich	Jungheinrich	Jungheinrich	Jungheinrich	1.1	
	1.2	Typzeichen des Herstellers	ESE 120 kurz	ESE 120 lang/ Rapidantrieb	ESE 220	ESE 320	1.2	
	1.3	Antrieb	Elektro	Elektro	Elektro	Elektro	1.3	
	1.4	Bedienung	Stand/Sitz	Stand/Sitz	Sitz	Sitz	1.4	
	1.5	Tragfähigkeit/Last	Q (t)	2	2	2	2	1.5
	1.6	Lastschwerpunkt Abstand	c (mm)	600	600	600	600	1.6
	1.8	Lastabstand	x (mm)	964 ¹⁾	964 ¹⁾	868 ¹⁾	868 ¹⁾	1.8
	1.9	Radstand	y (mm)	1959 ¹⁾	1731 ¹⁾	1535 ¹⁾	1541 ¹⁾	1.9
	Gewicht	2.1	Eigengewicht inkl. Batterie (s. Zeile 6.5)	kg	857	990	1062	1074
2.2		Achslast mit Last vorn/hinten	kg	1840/1017	1900/1090	1896/1142	1902/1182	2.2
2.3		Achslast ohne Last vorn/hinten	kg	215/642	240/750	258/808	264/816	2.3
Räder, Fahrwerk	3.1	Bereifung		Polyurethan	Polyurethan	Polyurethan	Polyurethan	3.1
	3.2	Reifengröße, vorn		230x78	230x78	230x78	230x78	3.2
	3.3	Reifengröße, hinten		85x85	85x85	85x85	85x85	3.3
	3.4	Zusatzräder (Abmessungen)		140x54	140x54	140x54	140x54	3.4
	3.5	Räder, Anzahl vorn/hinten (x = angetrieben)		1+1x/4	1+1x/4	2-1x/4	2-1x/4	3.5
	3.6	Spurweite, vorn	b ₁₀ (mm)	475	475	544	645	3.6
	3.7	Spurweite, hinten	b ₁₁ (mm)	340/370/490	340/370/490	385	385	3.7
Grundabmessungen	4.4	Hub (Standardhubgerüst)	h ₃ (mm)	125	125	125	125	4.4
	4.8	Sitzhöhe/Standhöhe	h ₇ (mm)	245	245	1020	1020	4.8
	4.15	Höhe gesenkt	h ₁₃ (mm)	90	90	90	90	4.15
	4.19	Gesamtlänge	l ₁ (mm)	2024	2096	2113	2118	4.19
	4.20	Länge einschl. Gabelrücken	l ₂ (mm)	874	946	854	859	4.20
	4.21	Gesamtbreite	b ₁ /b ₂ (mm)	760/-	760/-	820/-	930/-	4.21
	4.22	Gabelzinkenmaße	s/e/l (mm)	55x170x1150	55x170x1150	60x185x1150	60x185x1150	4.22
	4.25	Gabelaußenabstand	b ₅ (mm)	510/540/660	510/540/660	570	570	4.25
	4.32	Bodenfreiheit Mitte Radstand	m ₂ (mm)	30	30	25	25	4.32
	4.34	Arbeitsgangbreite bei Palette 800x1200 längs	Ast (mm)	2274 ²⁾	2346 ²⁾	2197 ²⁾	2215 ²⁾	4.34
4.35	Wenderadius	Wa (mm)	1838	1910	1665	1683	4.35	
Leistungsdaten	5.1	Fahrgeschwindigkeit mit/ohne Last	km/h	8,5/10,5	8,5/10,5 ³⁾	10/12,5 ⁴⁾	10/12,5 ⁴⁾	5.1
	5.2	Hubgeschwindigkeit mit/ohne Last	m/s	0,04/0,05	0,04/0,05	0,06/0,07	0,06/0,07	5.2
	5.3	Senkgeschwindigkeit mit/ohne Last	m/s	0,065/0,045	0,065/0,045	0,06/0,05	0,06/0,05	5.3
	5.8	max. Steigfähigkeit mit/ohne Last	%	6/12	6/12	8/13	8/13	5.8
	5.10	Betriebsbremse		elektrisch	elektrisch	elektrisch	elektrisch	5.10
E-Motor	6.1	Fahrmotor, Leistung S ₂ 60 min.	kW	2,0	2,0 ⁵⁾	2,8	2,8	6.1
	6.2	Hubmotor, Leistung bei S ₃ 15 %	kW	2,0	2,0	1,5	1,5	6.2
	6.3	Batterie nach DIN 43531/35/36 A, B, C, nein		B	B	nein	nein	6.3
	6.4	Batteriespannung, Nennkapazität K _s	V/Ah	24/375	24/500	24/465	24/465	6.4
	6.5	Batteriegewicht	kg	297	370	380	380	
Sonstiges	8.1	Art der Fahrsteuerung		SpeedControl	SpeedControl	AC SpeedControl	AC SpeedControl	8.1

- 1) Lastteil gesenkt: +90 mm (ESE 120)/+95 mm (ESE 220/320)
- 2) diagonal nach VDI: +188 mm
- 3) bei Rapidantrieb 9,5/12,5 km/h
- 4) Geschwindigkeiten sind lastabhängig, max. Geschwindigkeit bis 1100 kg
- 5) bei Rapidantrieb 2,5 kW

Vorteile nutzen



Standgerät ESE 120 mit gut erreichbaren Bedienelementen und klappbarem Sitz

Innovative Drehstromtechnik

Mehr Leistungsfähigkeit bei gleichzeitiger Reduzierung der Betriebskosten. Nutzen Sie diese Vorteile (für ESE 220/320):

- Hoher Wirkungsgrad mit exzellentem Energiehaushalt.
- Starke Beschleunigung.
- Schneller Fahrtrichtungswechsel ohne die sonst übliche „Gedenksekunde“.
- Keine Kohlebürsten – der Fahrmotor ist wartungsfrei.
- Zweijährige Gewährleistung auf den Fahrmotor.

Leistungsfördernde Ergonomie

Die Fahrerplatzanordnung quer zur Fahrtrichtung gewährleistet optimale Sichtverhältnisse und beugt Nackenbeschwerden infolge häufiger Fahrtrichtungswechsel wirksam vor. Ein Sicherheitsschalter im Fußraum sorgt für ein Maximum an Sicherheit.

ESE 120

- Hochklappbarer Sitz als Rückenlehne im Fahrerstandbetrieb.
- Fußablage zur besseren Abstützung beim Sitzen.

ESE 220/320

- Komfortsitz mit Gewichtseinstellung.
- Gepolsterte Armauflage.
- Gepolsterter Kniebereich.

Komfortabel und sicher fahren

Sichere Geschwindigkeitsregulierung durch SpeedControl. SpeedControl gewährleistet höchste Sicherheit und spielerisch einfache Kontrolle der Fahrgeschwindigkeit in jeder Situation.

- Rückrollschutz an Steigungen durch automatisch einfallende Bremse.
- Konstante Fahrgeschwindigkeit bei Steigung/Gefälle.
- Energierückgewinnung durch generatorische Bremse.
- Besonders sanftes, stufenloses Fahrverhalten.

Einfache Bedienung und gute Rundumsicht

Durch die zentrale Fahrerposition innerhalb der geschlossenen Fahrzeugkontur ist der Fahrer gut geschützt und hat eine optimale Rundumsicht. Die leichtgängige elektrische Lenkung und die komfortablen Bedienelemente sorgen für zusätzlichen Komfort:

ESE 120

- Geschwindigkeitsregelung per Fahrtschalter.
- Taster für Hubfunktion ohne Umgreifen bedienbar.
- Sicherer Halt beim Stehen durch stabilen Fahrgriff.

ESE 220/320

- Fahr- und Hubsteuerung per Multifunktionshebel.



Bedienung aller Fahr- und Hubfunktionen mit dem Multifunktionshebel beim ESE 220/320



Komfortable Sitzposition mit höhenverstellbarem Bodenblech beim ESE 220/320

Leistungsstarke Batterie

ESE 120

- Kurzer Batterieraum: 3 EPZS 375 Ah.
- Langer Batterieraum: 4 EPZS 500 Ah.
- Seitliche Batterieentnahme.

ESE 220/320

- 3 EPZS 465 Ah.
- Seitliche Batterieentnahme.

Robustheit und Servicefreundlichkeit

- Leichter Zugang zu Steuerung und Elektronik.
- Robuster, geschlossener Rahmen.

Zusatzausstattungen

- Andere Lasträder (je nach Einsatz).
- Kühlhausversion.
- Codeschloss.
- Lenkrad auf der linken Seite (ESE 120).
- Lastschutzgitter.
- Entlade- und Lenkstellungsanzeige (optional beim ESE 220/320).

Jungheinrich

Vertrieb Deutschland AG & Co. KG

Am Stadtrand 35
22047 Hamburg
Telefon 0180 5235468*
Telefax 0180 5235469*

*Bundesweit € 0,14/Min. aus dem Festnetz, mobil max. € 0,42/Min.

info@jungheinrich.de
www.jungheinrich.de



Jungheinrich-Flurförderzeuge entsprechen den europäischen Sicherheitsanforderungen.



JUNGHEINRICH
Das lohnt sich.