

**Beförderung von Lasten  
bis zu 1,4 t bei leichten bis  
mittleren Einsätzen**

**Ergonomisch geformte,  
beidseitig bedienbare Deichsel**

**Wartungsfreie Gel-Batterien  
mit eingebautem Ladegerät**

**Zusätzliche Stabilität durch  
Seitenstützrollen**



## EME 114

### Elektro-Deichselhubwagen (1400 kg)

Der Jungheinrich EME 114 ist das Einstiegsmodell in die elektromotorische Klasse der Niederhubwagen – für den beschleunigten Transport von Lasten und Paletten bei geringem Kraftaufwand.

Durch die kurze Vorderbaulänge und die geringe Breite ist der EME ideal geeignet

für das Rangieren auf engstem Raum. Für zusätzliche Stabilität sorgen dabei die jeweils seitlich neben dem Antriebsrad installierten Stützrollen.

Die ergonomisch geformte und beidhändig bedienbare Deichsel gewährleistet hohen Bedienkomfort. Die wartungsfreie

Gel-Batterie, das eingebaute Ladegerät und vielfältige Ablageflächen erleichtern den Arbeitsalltag zusätzlich.

Nicht zuletzt durch sein Design ist der EME das ideale Fahrzeug für den Einsatz im Verkaufsbereich des Einzelhandels und in Lebensmittel- und Heimwerkermärkten.

# EME 114

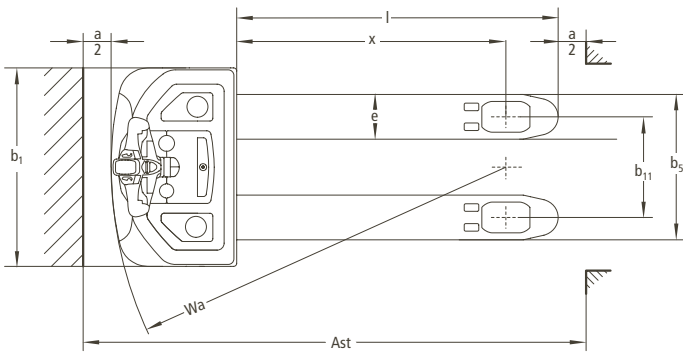
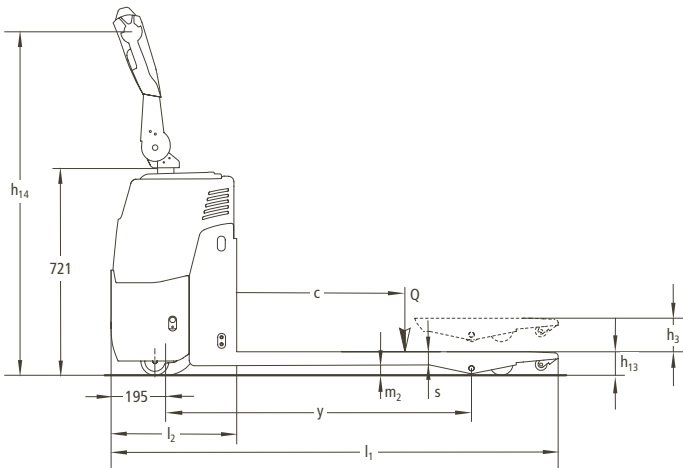

Kennzeichen	1.1	Hersteller (Kurzbezeichnung)	Jungheinrich	Jungheinrich	Jungheinrich	Jungheinrich	1.1	
	1.2	Typzeichen des Herstellers	<b>EME 114</b>	<b>EME 114</b>	<b>EME 114</b>	<b>EME 114</b>	1.2	
	1.3	Antrieb	Elektro	Elektro	Elektro	Elektro	1.3	
	1.4	Bedienung	Geh	Geh	Geh	Geh	1.4	
	1.5	Tragfähigkeit/Last	Q (t)	1,4	1,4	1,4	1,4	1.5
	1.6	Lastschwerpunkt Abstand	c (mm)	600	600	500	500	1.6
	1.8	Lastabstand	x (mm)	963	963	813	813	1.8
	1.9	Radstand	y (mm)	1217 <sup>1)</sup>	1217 <sup>1)</sup>	1067 <sup>1)</sup>	1067 <sup>1)</sup>	1.9
	Gewicht	2.1	Eigengewicht	kg	244	244	240	240
2.2		Achslast mit Last vorn/hinten	kg	608/1050	608/1050	608/1045	608/1045	2.2
2.3		Achslast ohne Last vorn/hinten	kg	248/50	248/50	243/50	243/50	2.3
Räder, Fahrwerk	3.1	Bereifung		Polyurethan	Polyurethan	Polyurethan	Polyurethan	3.1
	3.2	Reifengröße, vorn	mm	252 x 89	252 x 89	252 x 89	252 x 89	3.2
	3.3	Reifengröße, hinten	mm	84 x 93	84 x 93	84 x 93	84 x 93	3.3
	3.4	Zusatzräder (Abmessungen)		100 x 40	100 x 40	100 x 40	100 x 40	3.4
	3.5	Räder, Anzahl vorn/hinten (x = angetrieben)		1x + 2/2	1x + 2/2	1x + 2/2	1x + 2/2	3.5
	3.6	Spurweite, vorn	b <sub>10</sub> (mm)	490	490	490	490	3.6
	3.7	Spurweite, hinten	b <sub>11</sub> (mm)	360	490	360	490	3.7
Grundabmessungen	4.4	Hub (Standardhubgerüst)	h <sub>3</sub> (mm)	120	120	120	120	4.4
	4.9	Höhe Deichsel in Fahrstellung min./max.	h <sub>14</sub> (mm)	890/1265	890/1265	890/1265	890/1265	4.9
	4.15	Höhe gesenkt	h <sub>13</sub> (mm)	85	85	85	85	4.15
	4.19	Gesamtlänge	l <sub>1</sub> (mm)	1600	1600	1450	1450	4.19
	4.20	Länge einschl. Gabelrücken	l <sub>2</sub> (mm)	450	450	450	450	4.20
	4.21	Gesamtbreite	b <sub>1</sub> /b <sub>2</sub> (mm)	710/-	710/-	710/-	700/-	4.21
	4.22	Gabelzinkenmaße	s/e/l (mm)	47/160/1150	47/160/1150	47/160/1000	47/160/1000	4.22
	4.25	Gabelaußenabstand	b <sub>5</sub> (mm)	520	650	520	650	4.25
	4.32	Bodenfreiheit Mitte Radstand	m <sub>2</sub> (mm)	34	34	34	34	4.32
	4.33	Arbeitsgangbreite bei Palette 1000x1200 quer	Ast (mm)	2222	2222	2100	2100	4.33
	4.34	Arbeitsgangbreite bei Palette 800x1200 längs	Ast (mm)	2085	2085	2026	2026	4.34
4.35	Wenderadius	Wa (mm)	1420 <sup>2)</sup>	1420 <sup>2)</sup>	1270 <sup>2)</sup>	1270 <sup>2)</sup>	4.35	
Leistungsdaten	5.1	Fahrgeschwindigkeit mit/ohne Last	km/h	5,1/5,3	5,1/5,3	5,1/5,3	5,1/5,3	5.1
	5.2	Hubgeschwindigkeit mit/ohne Last	m/s	0,03/0,03	0,03/0,03	0,03/0,03	0,03/0,03	5.2
	5.3	Senkgeschwindigkeit mit/ohne Last	m/s	0,04/0,03	0,04/0,03	0,04/0,03	0,04/0,03	5.3
	5.7	Steigfähigkeit mit/ohne Last	%	3/6	3/6	3/6	3/6	5.7
	5.8	max. Steigfähigkeit mit/ohne Last	%	5/8	5/8	5/8	5/8	5.8
	5.10	Betriebsbremse		elektromagnetisch	elektromagnetisch	elektromagnetisch	elektromagnetisch	5.10
E-Motor	6.1	Fahrmotor, Leistung S <sub>2</sub> 60 min.	kW	1	1	1	1	6.1
	6.2	Hubmotor, Leistung bei S <sub>3</sub> 10%	kW	0,8	0,8	0,8	0,8	6.2
	6.3	Batterie nach DIN 43531/35/36 A, B, C, nein		nein	nein	nein	nein	6.3
	6.4	Batteriespannung, Nennkapazität K <sub>5</sub>	V/Ah	2x12/63	2x12/63	2x12/63	2x12/63	6.4
	6.5	Batteriegewicht	kg	46	46	46	46	6.5
	6.6	Energieverbrauch nach VDI-Zyklus	kWh/h	0,8	0,8	0,8	0,8	6.6
Sonstiges	8.4	Schalldruckpegel nach EN 12 053, Fahrerohr	dB(A)	63	63	63	63	8.4

1) Lastteil gesenkt/gehoben – 58 mm  
2) diagonal nach VDI + 200 mm

# Vorteile nutzen



Einstieg in die elektromotorische Klasse

## Einstieg in die elektromotorische Klasse

Der EME 114 stellt den Aufstieg vom Handgabelhubwagen in die elektromotorische Klasse der Niederhubwagen dar. Der 1-kW-Motor entlastet den Bediener beim Transport von Paletten und Lasten bis maximal 1,4 t spürbar. Auf kurzen bis mittleren Distanzen ist er somit der ideale Helfer für gelegentliche Kommissionier- und Transportvorgänge.

## Handlich und wendig

Durch das äußerst kurze Vorderbaumaß (450 mm) und die sehr geringe Breite (710 mm) lässt sich der EME optimal in engen Passagen rangieren. Somit ist der EME 114 sehr kompakt und lässt sich auch auf kleinstem Raum einfach steuern.



Handlich und wendig

## Optimales Energiemanagement

- Zwei wartungsfreie 63-Ah-/12-V-Gel-Batterien.
- Entladeanzeiger.
- Integriertes Ladegerät für das Aufladen an jeder 230-Volt-Steckdose (länderspezifische Anpassungen optional).
- Betriebsstundenzähler.

## Sicherheit und Ergonomie

- Beidhändig bedienbare Deichsel.
- Schleichfahrtaster für das sichere Führen auf engem Raum.
- Vielfältige Ablageflächen.
- Hohe Fahrstabilität durch Stützrollen.



Optimales Energiemanagement



Ergonomische Deichsel

## Optionen

- 2 Maße über die Gabel (520/650 mm).
- 2 Gabellängen (1000/1150 mm).

## Jungheinrich

Vertrieb Deutschland AG & Co. KG

Am Stadtrand 35  
22047 Hamburg  
Telefon 0180 5235468\*  
Telefax 0180 5235469\*

\*Bundesweit nur € 0,14 pro Minute

info@jungheinrich.de  
www.jungheinrich.de



Jungheinrich-Flurförderzeuge entsprechen den europäischen Sicherheitsanforderungen.

**JUNGHEINRICH**  
Das lohnt sich.