

Sichere Handhabung bei hoch gestellter Deichsel durch Schleichfahrt

Impulssteuerung mit SpeedControl

Feinfühliges Heben/Senken aus der Deichsel durch Proportionalhydraulik

Extrem flexibel durch Radarmhub

Hohe Resttragfähigkeiten durch besonders robuste Bauart



EJC Z14/Z16

Elektro-Deichselstapler mit Radarmhub (1400 kg und 1600 kg)

Der Jungheinrich-Deichselstapler EJC Z14/Z16 ist ein Profi in puncto Ein- und Ausstapeln. Mit seinem starken 3-kW-Hubmotor stapelt er schwere Lasten bis in Hubhöhen von 5350 mm (EJC Z14) ein. Die Jungheinrich-Proportionalhydraulik sorgt dabei für das sanfte Heben und Senken der Last per Knopfdruck: Ob stoßfreies Absetzen, schnelles Heben/Senken oder präzises Heranfahren an die Regalposition – der Bediener hat stets alles sicher „im Griff“.

Der robuste und steife Rahmen aus 8 mm starkem Stahlblech, die standsichere Vierpunktaufgabe und das besonders ver-

windungssteife Hubgerüst ermöglichen dabei hohe Resttragfähigkeiten.

Das Besondere am Radarmhub: Das mühe-lose Überwinden von Bodenunebenheiten, Rampen, Überfahrblechen oder Ladebrücken durch zusätzliche Bodenfreiheit – auch bei voller Last. Durch unabhängiges Ansteuern des Radarm- und Masthubes lassen sich darüberhinaus zwei Paletten gleichzeitig transportieren.

Zum schnellen Heben kommt beim EJC Z14/Z16 auch das bequeme Transportieren mit dem kraftvollen 1,5-kW-Motor (EJC Z16) hinzu. Mit oder ohne Last wird

so schnell die Höchstgeschwindigkeit von 6 km/h erreicht.

Dank des patentierten Jungheinrich-Schleichfahrttasters lässt sich das Gerät auch mit hoch gestellter Deichsel sicher manövrieren. Die tiefangelenkte Deichsel sorgt dafür, dass sich der Bediener stets in einem sicheren Abstand zum Fahrzeug befindet.

Für besonders lange Einsätze ohne Batterie-wechsel ist der EJC Z14/Z16 mit Batterie-kapazitäten bis zu 375 Ah ausrüstbar.

EJC Z14/Z16

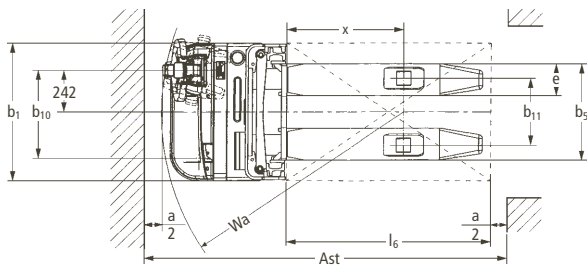
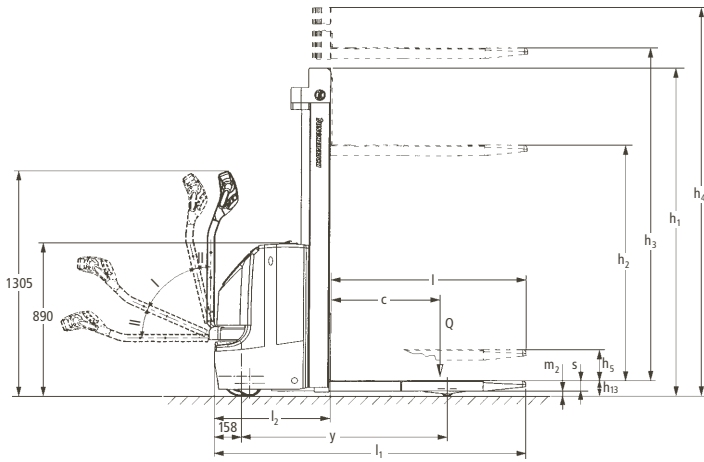

Standard-Hubgerüste (mm)

Bezeichnung	Bauhöhe eingefahren	Freihub	Hubhöhe	Bauhöhe ausgefahren	Bauhöhe eingefahren	Freihub	Hubhöhe	Bauhöhe ausgefahren
	h_1^*	h_2	h_3	h_4	h_1^*	h_2	h_3	h_4
	EJC Z14				EJC Z16			
ZT Hubgerüst	1750	100	2500	2977	1750	100	2400	2927
	1850	100	2700	3177	1850	100	2600	3127
	1950	100	2900	3377	1950	100	2800	3327
	2110	100	3200	3677	2100	100	3100	3627
	2300	100	3600	4077	2300	100	3500	4027
	—	—	—	—	2450	100	3800	4327
	2550	100	4100	4577	2550	100	4000	4527
2650	100	4300	4777	2650	100	4200	4727	
ZZ Hubgerüst	1700	1223	2500	2977	1700	1173	2400	2927
	1900	1423	2900	3377	1900	1373	2800	3327
	2050	1573	3200	3677	2050	1523	3100	3627
	2250	1773	3600	4077	2250	1723	3500	4027
	2500	2023	4100	4577	2500	1973	4000	4527
	2600	2123	4300	4777	2600	2073	4200	4727
DZ Hubgerüst	1830	1356	4090	4565	1830	1306	3990	4515
	1900	1426	4300	4775	1900	1376	4200	4725
	2030	1556	4700	5175	2030	1506	4600	5125
	2250	1776	5350**	5825	2250	1726	5250**	5775

* bei 100 mm Freihub
** nur EJC Z lang

Kennzeichen	1.1	Hersteller (Kurzbezeichnung)	Jungheinrich	Jungheinrich	1.1	
	1.2	Typzeichen des Herstellers	EJC Z14	EJC Z16	1.2	
	1.3	Antrieb (Elektro, Diesel, Benzin, Treibgas, Netzelektro, manuell)	Elektro	Elektro	1.3	
	1.4	Bedienung (Hand, Geh, Stand, Sitz, Kommissionierer)	Geh	Geh	1.4	
	1.5	Tragfähigkeit/Last	Q (t)	1,4	1,6	1.5
	1.6	Lastschwerpunkt Abstand	c (mm)	600	600	1.6
	1.8	Lastabstand	x (mm)	897 ^{1) 2)}	897 ^{1) 2)}	1.8
	1.9	Radstand	y (mm)	1457/1597 ¹⁾	1457/1597 ¹⁾	1.9
	Gewicht	2.1	Eigengewicht inkl. Batterie (s. Zeile 6.5)	kg	1050	1060
2.2		Achslast mit Last vorn/hinten	kg	1040/1410	1090/1570	2.2
2.3		Achslast ohne Last vorn/hinten	kg	760/290	770/290	2.3
Räder, Fahrwerk	3.1	Bereifung (Vollgummi, Superelastik, Luft, Polyurethan)	PU	PU	3.1	
	3.2	Reifengröße, vorn	230 x 70	230 x 70	3.2	
	3.3	Reifengröße, hinten	85 x 95	85 x 95	3.3	
	3.4	Zusatzräder (Abmessungen)	140 x 54	140 x 54	3.4	
	3.5	Räder, Anzahl vorn/hinten (x = angetrieben)	1x + 1/2	1x + 1/2	3.5	
	3.6	Spurweite, vorn	b ₁₀ (mm)	505	505	3.6
	3.7	Spurweite, hinten	b ₁₁ (mm)	375	375	3.7
Grundabmessungen	4.2	Höhe Hubgerüst eingefahren	h ₁ (mm)	1950	1950	4.2
	4.3	Freihub	h ₂ (mm)	100	100	4.3
	4.4	Hub	h ₃ (mm)	2900	2800	4.4
	4.5	Höhe Hubgerüst ausgefahren	h ₄ (mm)	3377	3327	4.5
	4.6	Initialhub	h ₅ (mm)	122	122	4.6
	4.9	Höhe Deichsel in Fahrstellung min./max.	h ₁₄ (mm)	850/1305	850/1305	4.9
	4.15	Höhe gesenkt	h ₁₃ (mm)	90	90	4.15
	4.19	Gesamtlänge	l ₁ (mm)	1868/2008 ³⁾	1868/2008 ³⁾	4.19
	4.20	Länge einschl. Gabelrücken	l ₂ (mm)	718/858 ³⁾	718/858 ³⁾	4.20
	4.21	Gesamtbreite	b ₁ (mm)	830	830	4.21
	4.22	Gabelzinkenmaße	s/e/l (mm)	56 x 185 x 1150	61 x 185 x 1150	4.22
	4.25	Gabelaußenabstand	b ₅ (mm)	570	570	4.25
	4.32	Bodenfreiheit Mitte Radstand	m ₂ (mm)	20	20	4.32
	4.33	Arbeitsgangbreite bei Palette 1000x1200 quer	Ast (mm)	2417/2557	2417/2557	4.33
	4.34	Arbeitsgangbreite bei Palette 800x1200 längs	Ast (mm)	2310/2450	2310/2450	4.34
4.35	Wenderadius	Wa (mm)	1608/1748	1608/1748	4.35	
Leistungsdaten	5.1	Fahrgeschwindigkeit mit/ohne Last	km/h	6,0/6,0	6,0/6,0	5.1
	5.2	Hubgeschwindigkeit mit/ohne Last	m/s	0,15/0,23	0,14/0,23	5.2
	5.3	Senkgeschwindigkeit mit/ohne Last	m/s	0,40/0,40	0,40/0,40	5.3
	5.8	max. Steigfähigkeit mit/ohne Last	%	8/16	7/16	5.8
	5.10	Betriebsbremse		elektrisch	elektrisch	5.10
E-Motor	6.1	Fahrmotor, Leistung S ₂ 60 min.	kW	1,3	1,5	6.1
	6.2	Hubmotor, Leistung bei S ₃ 15 %	kW	3	3	6.2
	6.3	Batterie nach DIN 43531/35/36 A, B, C, nein		(nein) 2 EPzB	(nein) 2 EPzB	6.3
	6.4	Batteriespannung, Nennkapazität K ₅	V/Ah	24/200 24/375	24/200 24/375	6.4
	6.5	Batteriegewicht	kg	185	185	6.5
Sonstiges	8.1	Art der Fahrsteuerung		SpeedControl	SpeedControl	8.1
	8.4	Schalldruckpegel nach EN 12 053, Fahrerohr	dB(A)	65	65	8.4

1) Lastteil gehoben – 60 mm
 2) DZ – 38 mm (EJC Z16: DZ – 43 mm)
 3) DZ + 38 mm (EJC Z16: DZ + 43 mm)

Vorteile nutzen



Überfahren einer Ladebrücke mit dem EJC Z

Hohe Leistung in jeder Situation

Der EJC Z14/Z16 ist für intensivsten Einsatz konzipiert. Sein leistungsstarker 3-kW-Hubmotor und der 1,5-kW-Fahrmotor sorgen für höchste Umschlagsleistungen. Weitere Vorteile:

- 8 mm starker Stahlrahmen.
- Besonders verwindungssteifes Hubgerüst mit hohen Resttragfähigkeiten.
- Hubhöhen bis 5350 mm (EJC Z14).

„Intelligente“ Steuerung und fortschrittliche Antriebstechnik

Nebenschluss-Antriebstechnik und Speed-Control gewährleisten das sichere Fahrverhalten mit Anpassungsmöglichkeiten an jeden Einsatzfall:

- Die am Fahrschalter vorgegebene Geschwindigkeit wird in jeder Fahrsituation – auch bei Steigung/Gefälle – beibehalten.
- Bei unbeabsichtigtem Rollen an der Rampe wird der EJC Z automatisch abgebremst.
- Individuell einstellbare Fahrparameter ermöglichen die optimale Anpassung an jeden Einsatzfall.
- Energierückgewinnung durch generatorische Bremse beim Zurücknehmen der Fahrgeschwindigkeit.
- Zweijährige Gewährleistung auf den Fahrmotor.

Sicher und bequem ein- und ausstapeln

Höchste Sicherheit erhält der Bediener mit der Proportionalhydraulik. Sämtliche Hub- und Senkfunktionen lassen sich ohne umzugreifen feinfühlig vom Multifunktions-Deichselkopf aus betätigen. Der Bediener kann sich deshalb voll auf seine eigentliche Tätigkeit – das Ein- und Ausstapeln von Lasten – konzentrieren. Darüber hinaus bietet der EJC Z weitere Sicherheitsmerkmale:

- Panorama-Hubgerüst mit extra breitem Sichtfenster und schlanken Mastprofilen für beste Sichtverhältnisse.
- Automatische Reduzierung der Fahrgeschwindigkeit beim Heben über ca. 1800 mm Hubhöhe bei großen Hubgerüsten.
- Lange Deichsel ermöglicht sicheren Abstand des Bedieners zum Fahrzeug sowie geringe Lenkkräfte.
- Abgerundete und geschlossene Fahrzeugkontur.
- Vierradkonzept für höchste Standsicherheit.
- Ab etwa 1800 mm Stapelhöhe senken sich die Radarme automatisch ab.



Einstapeln mit dem EJC Z14



Doppelstocktransport von zwei Paletten

Leichtes Rangieren

Platzgewinn durch Schleichfahrtaster: Zur Verkürzung des Wenderadius ermöglicht der separate Deichselhalter auch das Rangieren mit hoch gestellter Deichsel.

Vielseitig durch Radarmhub

Durch einen zweiten Hubmechanismus – den Radarmhub – lassen sich die Radarme unabhängig von den Gabeln anheben. Damit überwindet der EJC Z14/Z16 mühelos Bodenunebenheiten, Rampen oder Ladebrücken. Radarm- und Masthub arbeiten dabei unabhängig voneinander. Der Vorteil: Doppelstocktransport von zwei Paletten gleichzeitig.

Lange Einsatzzeiten

Batteriekapazitäten bis zu 375 Ah sorgen für lange Einsatzzeiten:

- Kurzversion: 2 EPzB 200 Ah.
- Langversion: 3 EPzS 270/375 Ah.

Zusatzausstattungen

- Kühlhausversion.
- Lastschutzzitter.
- Aktivierung des Fahrzeuges durch PIN-Eingabe.

Jungheinrich Aktiengesellschaft

Am Stadtrand 35
22047 Hamburg
Telefon 0180 5235468*
Telefax 0180 5235469*

*Bundesweit nur € 0,14 pro Minute

info@jungheinrich.de
www.jungheinrich.de

Jungheinrich AG
ISO 9001, ISO 14001
Zertifizierungen des Qualitäts-
und Umweltmanagements.



Jungheinrich-Flurförderzeuge
entsprechen den europäischen
Sicherheitsanforderungen.



JUNGHEINRICH
Das lohnt sich.