

Leistungsstark und sparsam durch wartungsfreien Drehstrom-Fahrmotor

Feinfühliges Heben und Senken aus der Deichsel durch drehzahlgeregelten Hydraulikmotor

Leistungsstarke und leise Hydraulik

Hohe Resttragfähigkeiten bei großen Hubhöhen

Elektrische Lenkung für spielend leichtes Lenken (optional)



EJC 212/214/216/220

Elektro-Deichselstapler (1200, 1400, 1600 und 2000 kg)

Die Deichselstapler der EJC-Baureihe 2 sind besonders für mehr Leistung bei großen Hubhöhen, hohen Resttragfähigkeiten sowie langen Einsatzzeiten konzipiert. Dabei lassen sich die EJC durch eine Gesamtbreite von nur 800 mm (EJC 220: 820 mm) und die Möglichkeit des Rangierens auch bei hoch gestellter Deichsel sicher und einfach auf engstem Raum manövrieren.

Dazu kommt der leistungsfähige Fahrmotor in 24-V-Drehstromtechnik. Sein optimierter Wirkungsgrad sorgt für hohe Geschwindigkeiten und hervorragende Beschleunigung in jeder Situation – die

besten Voraussetzungen für schnellen, effizienten Warenumschlag.

Weitere Vorteile resultieren aus dem modifizierten Hubsystem:

- Besonders exaktes, feinfühliges Anheben der Last. Damit wird speziell das Einstapeln schwerer Lasten in engen Regalen vereinfacht.
- Minimale Geräuschentwicklung beim Heben.
- Höhere Senkgeschwindigkeit ohne Last. Das deutlich schnellere Absenken lastfreier Gabeln beschleunigt die erneute Lastaufnahme.

- Sehr sanftes Absetzen der Last/Gabel auf dem Boden bzw. im Regal durch Proportionalhydraulik.

Eine elektrische Deichsellenkung (optional) sorgt für geringste Lenkkräfte und damit ermüdungsfreies Lenken, vor allem beim Fahren mit senkrecht stehender Deichsel.

Die nötige Energie bezieht der EJC 212/214/216/220 aus Batterien mit Kapazitäten bis zu 375 Ah. Ein integriertes Ladegerät (optional) sorgt für bequemes und zuverlässiges Aufladen an jeder 230-V-Steckdose.

EJC 212/214/216/220

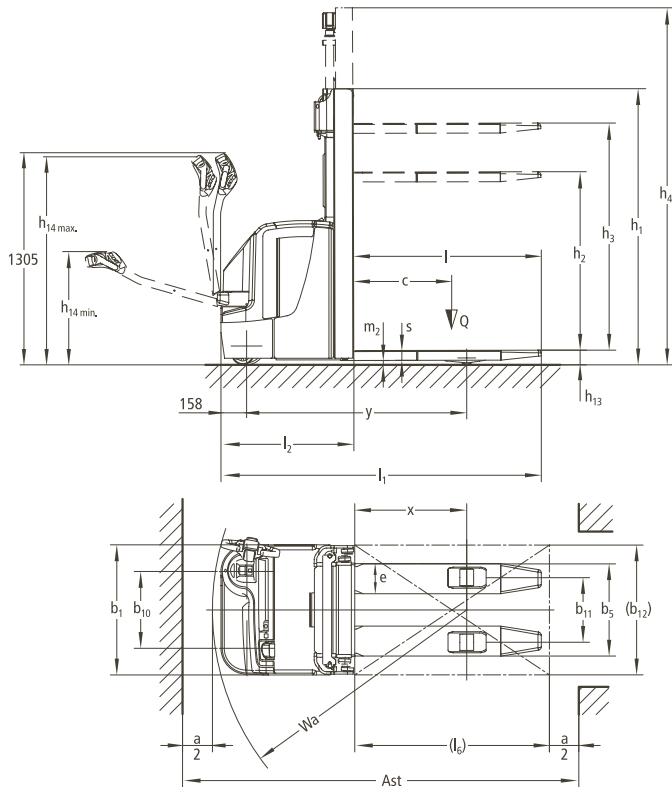

Standard-Hubgerüst-Ausführungen (mm)												
Bezeichnung	Bauhöhe ein- gefahren	Freihub	Hub	Bauhöhe aus- gefahren	Bauhöhe ein- gefahren	Freihub	Hub	Bauhöhe aus- gefahren	Bauhöhe ein- gefahren	Freihub	Hub	Bauhöhe aus- gefahren
	h_1^*	h_2	h_3	h_4	h_1^*	h_2	h_3	h_4	h_1^*	h_2	h_3	h_4
	EJC 212/214				EJC 216				EJC 220			
Zweifach- Hub- gerüste ZT	1750	100	2500	2977	1750	100	2400	2927	1950	100	2500	3177
	1850	100	2700	3177	1850	100	2600	3127	–	–	–	–
	1950	100	2900	3377	1950	100	2800	3327	2100	100	2800	3477
	2100	100	3200	3677	2100	100	3100	3627	–	–	–	–
	2300	100	3600	4077	2300	100	3500	4027	2450	100	3500	4177
	–	–	–	–	2450	100	3800	4327	–	–	–	–
	2550	100	4100	4577	2550	100	4000	4527	–	–	–	–
	2650	100	4300	4777	2650	100	4200	4727	–	–	–	–
Zweifach- Hub- gerüste ZZ	1700	1223	2500	2977	1700	1173	2400	2927	1900	1223	2500	3177
	1900	1423	2900	3377	1900	1373	2800	3327	2050	1373	2800	3477
	2050	1573	3200	3677	2050	1523	3100	3627	–	–	–	–
	2250	1773	3600	4077	2250	1723	3500	4027	2400	1723	3500	4177
	2500	2023	4100	4577	2500	1973	4000	4527	–	–	–	–
	2600	2123	4300	4777	2600	2073	4200	4727	–	–	–	–
Dreifach- Hub- gerüste DZ	1830	1356	4090	4565	1830	1306	3990	4515	–	–	–	–
	1900	1426	4300	4775	1900	1376	4200	4725	–	–	–	–
	2030	1556	4700	5175	2030	1506	4600	5125	–	–	–	–
	2250	1776	5350	5825	2250	1726	5250	5775	–	–	–	–

* ZT-Hubgerüst: bei 100 mm Freihub

Kennzeichen	1.1	Hersteller (Kurzbezeichnung)	Jungheinrich	Jungheinrich	Jungheinrich	Jungheinrich	1.1	
	1.2	Typzeichen des Herstellers	EJC 212	EJC 214	EJC 216	EJC 220	1.2	
	1.3	Antrieb	Elektro	Elektro	Elektro	Elektro	1.3	
	1.4	Bedienung	Geh	Geh	Geh	Geh	1.4	
	1.5	Tragfähigkeit/Last	Q (t)	1,2	1,4	1,6	2,0	1.5
	1.6	Lastschwerpunktabstand	c (mm)	600	600	600	600	1.6
	1.8	Lastabstand	x (mm)	689	689	689	689	1.8
	1.9	Radstand	y (mm)	1277/1357	1277/1357	1277/1357	1357	1.9
	Gewicht	2.1	Eigengewicht inkl. Batterie (s. Zeile 6.5)	kg	942 ¹⁾	952 ¹⁾	962 ¹⁾	1128
2.2		Achslast mit Last vorn/hinten	kg	750/1392	760/1592	785/1777	938/2190	2.2
2.3		Achslast ohne Last vorn/hinten	kg	665/277	670/282	675/287	690/438	2.3
Räder, Fahrwerk	3.1	Bereifung	PU	PU	PU	PU	3.1	
	3.2	Reifengröße, vorn	230 x 70	230 x 70	230 x 70	230 x 70	3.2	
	3.3	Reifengröße, hinten	85 x 110 ⁴⁾	85 x 110 ⁴⁾	85 x 110 ⁴⁾	85 x 85	3.3	
	3.4	Zusatzräder (Abmessungen)	140 x 54	140 x 54	140 x 54	140 x 54	3.4	
	3.5	Räder, Anzahl vorn/hinten (x = angetrieben)	1x + 1/2	1x + 1/2	1x + 1/2	1x + 1/2	3.5	
	3.6	Spurweite, vorn	b ₁₀ (mm)	509	509	509	509	3.6
	3.7	Spurweite, hinten	b ₁₁ (mm)	400	400	400	400	3.7
Grundabmessungen	4.2	Höhe Hubgerüst eingefahren	h ₁ (mm)	1750	1750	1750	2100	4.2
	4.3	Freihub	h ₂ (mm)	100	100	100	100	4.3
	4.4	Hub	h ₃ (mm)	2500	2500	2400	2800	4.4
	4.5	Höhe Hubgerüst ausgefahren	h ₄ (mm)	2981	2981	2931	3477	4.5
	4.9	Höhe Deichsel in Fahrstellung min./max.	h ₁₄ (mm)	768/1298	768/1298	768/1298	768/1298	4.9
	4.15	Höhe gesenkt	h ₁₃ (mm)	90	90	90	90	4.15
	4.19	Gesamtlänge	l ₁ (mm)	1896/1976	1896/1976	1896/1976	1976	4.19
	4.20	Länge einschl. Gabelrücken	l ₂ (mm)	746/826 ⁵⁾	746/826 ⁵⁾	746/826 ⁵⁾	826	4.20
	4.21	Gesamtbreite	b ₁ /b ₂ (mm)	800	800	800	820	4.21
	4.22	Gabelzinkenmaße	s/e/l (mm)	56 x 185 x 1150	56 x 185 x 1150	61 x 185 x 1150	61 x 195 x 1150	4.22
	4.25	Gabelaußenabstand	b ₅ (mm)	570	570	570	570	4.25
	4.31	Bodenfreiheit mit Last unter Hubgerüst	m ₁ (mm)	30	30	30	20	4.31
	4.32	Bodenfreiheit Mitte Radstand	m ₂ (mm)	30	30	30	20	4.32
	4.33	Arbeitsgangbreite bei Palette 1000 x 1200 quer	Ast (mm)	2149/2228 ³⁾	2149/2228 ³⁾	2149/2228 ³⁾	2443	4.33
	4.34	Arbeitsgangbreite bei Palette 800 x 1200 längs	Ast (mm)	2199/2278 ³⁾	2199/2278 ³⁾	2199/2278 ³⁾	2416	4.34
4.35	Wenderadius	Wa (mm)	1488/1567	1488/1567	1488/1567	1567	4.35	
Leistungsdaten	5.1	Fahrgeschwindigkeit mit/ohne Last	km/h	6,0/6,0	6,0/6,0	6,0/6,0	5,3/5,4	5.1
	5.2	Hubgeschwindigkeit mit/ohne Last	m/s	0,15/0,26	0,15/0,26	0,14/0,26	0,10/0,18	5.2
	5.3	Senkgeschwindigkeit mit/ohne Last	m/s	0,40/0,40	0,40/0,40	0,40/0,40	0,40/0,40	5.3
	5.8	Max. Steigfähigkeit mit/ohne Last	%	8/16	8/16	7/16	5/16	5.8
	5.10	Betriebsbremse		generatorisch	generatorisch	generatorisch	generatorisch	5.10
E-Motor	6.1	Fahrmotor, Leistung S ₂ 60 min.	kW	1,6	1,6	1,6	1,6	6.1
	6.2	Hubmotor, Leistung bei S ₃ 10 %	kW	3,0	3,0	3,0	3,0	6.2
	6.3	Batterie nach DIN 43531/35/36 A, B, C, nein		3 EPzB	3 EPzB	3 EPzB	3 EPzS	6.3
	6.4	Batteriespannung, Nennkapazität K _s	V/Ah	24/195	24/195	24/195	24/345	6.4
	6.5	Batteriegewicht	kg	162	162	162	288	6.5
	6.6	Energieverbrauch nach VDI-Zyklus	kWh/h	1,0	1,2	1,4	–	6.6
Sonstiges	8.1	Art der Fahrsteuerung		AC SpeedControl	AC SpeedControl	AC SpeedControl	AC SpeedControl	8.1
	8.4	Schalldruckpegel nach DIN EN 12 053, Fahrerohr	dB (A)	70	70	70	70	8.4

1) bei lang inkl. 345 Ah: + 166 kg 4) 85 x 85 bei Tandembereifung
 2) diagonal nach VDI +138 mm; DZ +45 mm 5) DZ +45 mm
 3) diagonal nach VDI +215 mm; DZ +45 mm

Vorteile nutzen

Maximale Sicherheit

- Der seitlich versetzte Antrieb macht den EJC zum standsicheren Vierradfahrzeug. Damit lässt sich der EJC gerade beim Ein- und Ausstapeln sicher und leicht rangieren.
- Mit dem verwindungssteifen Freisicht-hubgerüst werden hohe Resttragfähigkeiten erreicht. Die verfügbaren Lagerkapazitäten können voll ausgenutzt werden.
- Die unten angelenkte Deichsel verringert das Risiko von Fußverletzungen durch vergrößerten Abstand zwischen Fahrer und Chassis. Das bedeutet sichere Distanz zu Fahrzeug und Last und dadurch mehr Sicherheit für den Bediener.
- Die seitlich versetzte Deichsel bietet gute Sichtverhältnisse an der Last vorbei für schnelles, sicheres Arbeiten. Bei Fahrt in Antriebsrichtung steht der Fahrer immer sicher innerhalb der Fahrzeugkontur.



Stapeln von Bierkisten durch hohe Resttragfähigkeiten

- Durch CanCode (optional) erhalten nur autorisierte Mitarbeiter Zugang zum Fahrzeug. Aktivierung erfolgt mit einer PIN statt mit einem Fahrzeugschlüssel.
- Konstante Fahrgeschwindigkeit sowohl bei Steigung als auch bei Gefälle. Bei Anfahrt an der Steigung wird die Steuerung bzw. der Antrieb sofort wirksam. Der Vorteil: kein unkontrolliertes Zurückrollen und keine unkontrollierte Bewegung des Staplers.

Minimale Betriebskosten

- Verschleißfreie elektromagnetische Bremse.
- Keine Kohlebürsten – der Fahrmotor ist wartungsfrei.
- Die elektrische Anlage benötigt lediglich einen stromlos geschalteten Hauptschütz.

Spezieller Schutz der elektrischen Komponenten

- Die Kapselung gemäß IP-Schutzklasse 54 verringert die Anfälligkeit gegenüber Umwelteinflüssen, wie z.B. Feuchtigkeit und Staub, und erhöht die Zuverlässigkeit der Komponenten und Kabelbäume.

Besonders wirtschaftlicher Warenumsatz

- Drehstrom: Durch starke Beschleunigung und hohe Endgeschwindigkeit werden ein effizienterer Warenumsatz und ein schnelleres Arbeitsspiel erreicht. Das Gewicht der Ladung wirkt sich praktisch nicht auf die Beschleunigung und die maximale Fahrgeschwindigkeit aus.
- Kurze Hubzeiten (auch bei voller Last) durch kompaktes 3-kW-Pumpenaggregat.



Optimale Sichtverhältnisse durch schlankes Hubgerüst

- Stoßfreies Absetzen der Palette durch automatische Verzögerung der Senkgeschwindigkeit in Bodennähe (optional).
- Steuerung sämtlicher Funktionen vom Multifunktions-Deichselkopf aus.
- Spielend leichtes Lenken, insbesondere beim Rangieren mit hoch gestellter Deichsel und Schleichfahrttaster durch elektrische Lenkung (optional).

Zusatz-Ausstattungen

- ProTrac-Rolle.
- Lastschutzgitter.
- Seitliche Batterieentnahme.
- Kühlhausausführung.

Jungheinrich

Vertrieb Deutschland AG & Co. KG

Am Stadtrand 35
22047 Hamburg
Telefon 0180 5235468*
Telefax 0180 5235469*

*Bundesweit nur € 0,14 pro Minute

info@jungheinrich.de
www.jungheinrich.de

Jungheinrich AG
ISO 9001, ISO 14001
Zertifizierungen des Qualitäts-
und Umweltmanagements.



Jungheinrich-Flurförderzeuge
entsprechen den europäischen
Sicherheitsanforderungen.



JUNGHEINRICH
Das lohnt sich.