

**Drehstrom-Hochleistungsstapler
mit gekapseltem Antrieb**

**Drehsitz (optional) für entspanntes
Arbeiten bei Rückwärtsfahrt**

**Neues Bedienkonzept mit
SOLO- oder MULTI-PILOT
in mitschwingender Armlehne**

**Curve Control für optimale
Fahrsicherheit**

**Automatisch einfallende
Feststellbremse; kein Rückrollen
an Steigungen**

**Wartungsfreie
Lamellenbremsen**



EFG 535–550

Elektro-Vierrad-Gabelstapler (3500, 4000, 4500 und 4990 kg)

Der Einsatz innovativer Drehstromtechnik bietet eine Vielzahl von Vorteilen:

- Höchste Umschlagleistung durch Spitzenwerte beim Beschleunigen, Fahren und Heben.
- Längere Einsatzzeiten durch optimalen Wirkungsgrad und effektivere Energierückgewinnung.
- Präzise Steuerung und verschleißfreies generatorisches Abbremsen bei Zurücknahme des Fahrpedals mit Rückspeisung der Energie in die Batterie.
- Wartungs- und verschleißfreie Drehstrom-Motoren (ohne Kohlebürsten) in gekapselter Bauweise (Schutzgrad IP 54).

Mit überragenden Fahr-/Hubgeschwindigkeiten sowie einem ausgezeichneten Beschleunigungs- und Steigvermögen ermöglichen diese Elektrostapler Umschlagleistungen auf dem Niveau von Diesel-/Treibgasstaplern. Dabei ist durch die gekapselte Bauweise der Motoren auch ein kombinierter Innen- und Außeneinsatz gewährleistet. Selbst extreme

Einsatzbedingungen wie Staub, Chemikalien und Feuchtigkeit beeinträchtigen die Zuverlässigkeit und Lebensdauer der Motoren nicht.

Damit sind diese Drehstromstapler universell einsetzbar, bieten ein angenehmes Arbeitsumfeld durch abgasfreien und leisen Antrieb und reduzieren aufgrund des niedrigen Energieverbrauchs die Betriebskosten.

EFG 535–550

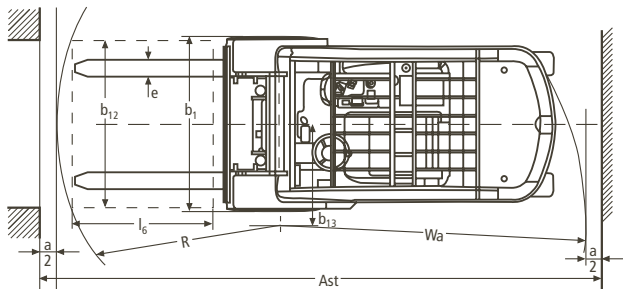
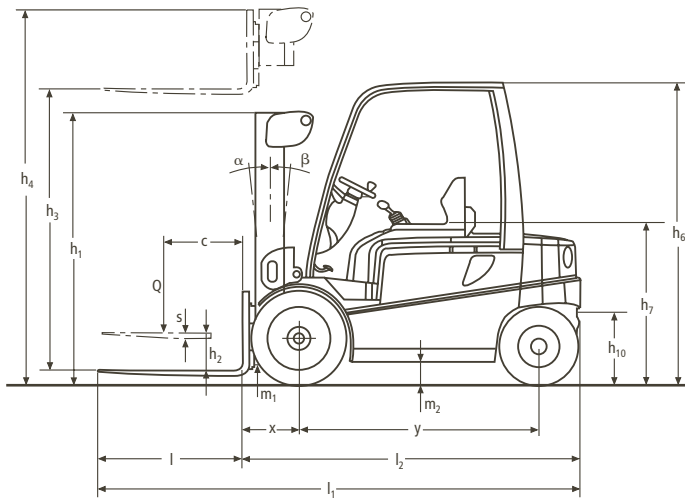

Tragfähigkeit

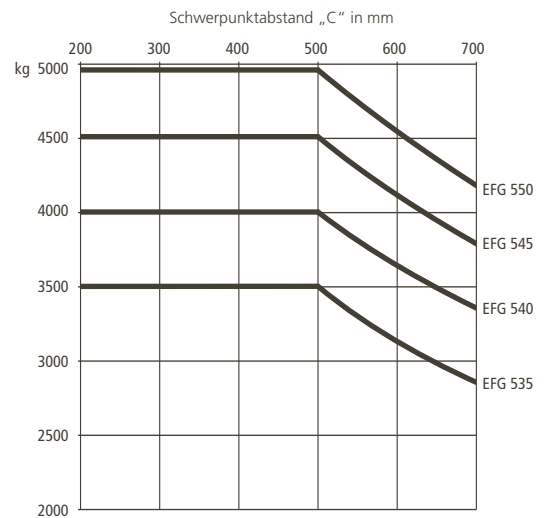

Hubgerüst-Tabelle EFG 535–550											Tragfähigkeitstabelle (kg) c = 500 mm			
Bezeichnung	Hub h ₃ (mm)	Freihub h ₂ (mm)			Bauhöhe h ₁ eingefahren (mm)		Bauhöhe h ₄ ausgefahren (mm)			Neigung vor/zurück α/β (°)	ohne Seitenschieber, einfach SE bereit			
		EFG 535	EFG 540/545	EFG 550	EFG 535	EFG 540–550	EFG 535	EFG 540/545	EFG 550		EFG 535	EFG 540	EFG 545	EFG 550
Zweifach ZT	2750		150	150		2280		3580	3580	6/8		4000	4500	4990
	3000		150	150		2405		3830	3830	6/8		4000	4500	4990
	3100	150				2228		3883		6/8	3500			
	3500	150	150	150	2428	2655	4283	4330	4330	6/8	3500	4000	4500	4990
	4000	150	150	150	2678	2905	4783	4830	4830	6/8	3500	4000	4500	4990
	4500	150	150	150	2978	3155	5283	5330	5330	6/8	3500	4000	4500	4990
	5000	150	150	150	3228	3405	5783	5830	5830	6/8	3450	4000	4500	4900
	5500		150	150		3655		6330	6330	6/5		3850	4100	4800
	6000		150	150		3905		6830	6830	6/5		3700		4600
6500		150	150		4155		7330	7330	6/5					
Zweifach ZZ	2700		1376	1227		2080		3404	3553	6/8		4000	4500	4990
	2950		1501	1352		2205		3654	3803	6/8		4000	4500	4990
	3450		1751	1602		2455		4154	4303	6/8		4000	4500	4990
	3950		2001	1852		2705		4654	4803	6/8		4000	4500	4990
	4450		2251	2102		2955		5154	5303	6/8		4000	4500	4990
	4950		2501	2352		3205		5654	5803	6/8		4000		4990
5450		2751	2602		3455		6154	6303	6/5					
Dreifach DZ	3800		1376	1227		2080		4504	4653	6/8		4000	4500	4990
	4175		1501	1352		2205		4879	5023	6/8		4000	4500	4990
	4700	1430				2193		5463		6/8	3500			
	4925		1751	1602		2455		5629	5773	6/8		3920	4420	4750
	5000	1530				2293		5763		6/8	3500			
	5300		1871	1727		2580		6004	6153	6/5		3890	4300	4700
	5500	1730				2493		6263		6/5	3100			
	5675		2001	1852		2705		6379	6523	6/5		3750	4200	4610
	6000	1930				2693		6763		6/5	2900			
	6425		2251	2102		2955		7129	7273	6/3		3550	4000	4300
6500	2130				2893		7263		6/5	2800				
7175		2521	2352		3205		7879	8023	6/3		3200	3200	4000	

Kennzeichen	1.1	Hersteller (Kurzbezeichnung)	Jungheinrich	Jungheinrich	Jungheinrich	Jungheinrich	1.1	
	1.2	Typzeichen des Herstellers	EFG 535	EFG 540	EFG 545	EFG 550	1.2	
	1.3	Antrieb	Elektro	Elektro	Elektro	Elektro	1.3	
	1.4	Bedienung	Sitz	Sitz	Sitz	Sitz	1.4	
	1.5	Tragfähigkeit/Last	Q (t)	3,5	4	4,5	4,99	1.5
	1.6	Lastschwerpunktabstand	c (mm)	500	500	500	500	1.6
	1.8	Lastabstand	x (mm)	480 ¹⁾	510 ²⁾	510 ²⁾	510 ²⁾	1.8
	1.9	Radstand	y (mm)	1855	2000	2000	2000	1.9
	Gewicht	2.1	Eigengewicht inkl. Batterie (s. Zeile 6.5)	kg	5800	6600	6950	7300
2.2		Achslast mit Last vorn/hinten	kg	8350/950	9700/900	10400/1050	11200/1100	2.2
2.3		Achslast ohne Last vorn/hinten	kg	3000/2800	3700/2900	3700/3250	3700/3600	2.3
Räder, Fahrwerk	3.1	Bereifung	Solid	Solid	Solid	Solid	3.1	
	3.2	Reifengröße, vorn	250-15	250-15	250-15	28x12,5-15	3.2	
	3.3	Reifengröße, hinten	21x8-9	21x8-9	21x8-9	21x8-9	3.3	
	3.5	Räder, Anzahl vorn/hinten (x = angetrieben)	2x/2	2x/2	2x/2	2x/2	3.5	
	3.6	Spurweite, vorn	b ₁₀ (mm)	1120	1120	1120	1150	3.6
	3.7	Spurweite, hinten	b ₁₁ (mm)	950	950	950	950	3.7
	Grundabmessungen	4.1	Neigung Hubgerüst/Gabelträger vor/zurück	α/β (°)	6/8	6/8	6/8	6/8
4.2		Höhe Hubgerüst eingefahren	h ₁ (mm)	2228	2405	2405	2405	4.2
4.3		Freihub	h ₂ (mm)	150	150	150	150	4.3
4.4		Hub (Standardhubgerüst)	h ₃ (mm)	3100	3000	3000	3000	4.4
4.5		Höhe Hubgerüst ausgefahren	h ₄ (mm)	3883	3830	3830	3830	4.5
4.7		Höhe Schutzdach (Kabine)	h ₆ (mm)	2320	2320	2320	2320	4.7
4.8		Sitzhöhe/Standhöhe	h ₇ (mm)	1165	1165	1165	1165	4.8
4.12		Kupplungshöhe	h ₁₀ (mm)	390/550	390/550	390/550	390/550	4.12
4.19		Gesamtlänge	l ₁ (mm)	3835	3980	3980	3980	4.19
4.20		Länge einschl. Gabelrücken	l ₂ (mm)	2685	2830	2830	2830	4.20
4.21		Gesamtbreite	b ₁ /b ₂ (mm)	1340/–	1340/–	1340/–	1450/–	4.21
4.22		Gabelzinkenmaße	s/e/l (mm)	45/125/1150	50/125/1150	50/150/1150	50/150/1150	4.22
4.23		Gabelträger ISO 2328, Klasse/Typ A, B		3A	3A	3A	3A	4.23
4.24		Gabelträgerbreite	b ₃ (mm)	1120	1260	1260	1260	4.24
4.31		Bodenfreiheit mit Last unter Hubgerüst	m ₁ (mm)	120	120	120	120	4.31
4.32		Bodenfreiheit Mitte Radstand	m ₂ (mm)	160	160	160	160	4.32
4.33	Arbeitsgangbreite bei Palette 1000x1200 quer	Ast (mm)	3980	4160	4160	4160	4.33	
4.34	Arbeitsgangbreite bei Palette 800x1200 längs	Ast (mm)	4180	4360	4360	4360	4.34	
4.35	Wenderadius	Wa (mm)	2300	2450	2450	2450	4.35	
4.36	Kleinster Drehpunktabstand	b ₁₃ (mm)	670	670	670	725	4.36	
Leistungsdaten	5.1	Fahrgeschwindigkeit mit/ohne Last	km/h	16/17	15/17	15/16,5	15/16	5.1
	5.2	Hubgeschwindigkeit mit/ohne Last	m/s	0,38/0,50	0,35/0,47	0,33/0,45	0,31/0,45	5.2
	5.3	Senkgeschwindigkeit mit/ohne Last	m/s	0,58/0,55	0,55/0,50	0,55/0,50	0,55/0,50	5.3
	5.5	Zugkraft mit/ohne Last	N	5200/5700	5100/5600	4900/5500	5000/5800	5.5
	5.6	max. Zugkraft mit/ohne Last	N	14700/14900	14600/14900	14500/14800	15100/15500	5.6
	5.7	Steigfähigkeit mit/ohne Last	%	8,5/14,5	8/13,5	7/12	6,5/12	5.7
	5.8	max. Steigfähigkeit mit/ohne Last	%	15,5/25	14/23,5	12,5/21,5	12/21	5.8
	5.9	Beschleunigungszeit mit/ohne Last (auf 10 m)	s	4,8/4,2	5,0/4,4	5,5/4,8	5,8/5,2	5.9
	5.10	Betriebsbremse		hydraulisch	hydraulisch	hydraulisch	hydraulisch	5.10
	E-Motor	6.1	Fahrmotor, Leistung S ₂ 60 min.	kW	18	18	18	18
6.2		Hubmotor, Leistung bei S ₃ 15%	kW	23,5	23,5	23,5	23,5	6.2
6.3		Batterie nach DIN 43531/35/36 A, B, C, nein		43536 A	43536 A	43536 A	43536 A	6.3
6.4		Batteriespannung, Nennkapazität K ₅	V/Ah	80/775	80/930	80/930	80/930	6.4
6.5		Batteriegewicht	kg	1863	2178	2178	2178	6.5
6.6		Batterieabmessungen L/B/H	mm	1028/855/784	1028/999/784	1028/999/784	1028/999/784	6.6
Sonstiges	8.1	Art der Fahrsteuerung		Impuls/AC	Impuls/AC	Impuls/AC	Impuls/AC	8.1
	8.2	Arbeitsdruck für Anbaugeräte	bar	200	200	200	200	8.2
	8.3	Ölstrom für Anbaugeräte	l/min	30	30	30	30	8.3
	8.4	Schalldruckpegel nach EN 12053, Fahrerohr	dB(A)	75	75	75	75	8.4
	8.5	Anhängerkupplung, Art/Typ DIN		DIN 15170 H	DIN 15170 H	DIN 15170 H	DIN 15170 H	8.5

1) 505 mm breit bei DZ-Mast; bei integriertem SS: x = 494 mm (519 mm bei DZ-Mast); bei Anbau SS: x = 552 mm (577 mm bei DZ-Mast)
 2) 541 mm breit bei DZ-Mast; bei integriertem SS: x = 542 mm (573 mm bei DZ-Mast); bei Anbau SS: x = 582 mm (613 mm bei DZ-Mast)
 3) 60 VDI-Arbeitsspiele/h

Vorteile nutzen

Komfortabler Arbeitsplatz

Der funktionelle und ergonomisch gestaltete Fahrerplatz sorgt für ein entspanntes, ermüdungsfreies Arbeiten über eine lange Schicht:

- Niedriger Aufstieg mit von oben einsehbarer Trittstufe. Großer, ebener Fußraum mit Kfz-üblichen Pedalen.
- Verstellbare Lenksäule und vielfach verstellbarer Komfortsitz für optimale Sitzposition.
- Freie Sicht: Hubgerüst und Gabelträger mit besonders großem Sichtfenster.
- Hydraulische Servolenkung: leichte Bedienung.
- Besonders komfortable Bedienung durch Integration aller entscheidenden Bedienelemente in die mitschwingende Armlehne (in Höhe und Länge verstellbar).
- Geringe Vibrationen durch Entkoppelung der Kabine vom Chassis („Floating Cab“).
- Entspanntes Arbeiten auch bei Rückwärtsfahrt durch die Drehsitzeinrichtung (optional). Drehsitz bis zu 15° schwenkbar.



Drehsitz (optional)



SOLO-PILOT

Verschleißfreie Bremsen – automatische Feststellbremse

Drei Bremssysteme sorgen für ein sicheres, bequemes und weitgehend verschleißfreies Abbremsen:

- Motorbremse für verschleißfreies, regeneratives Bremsen mittels Fahrpedal im Normalbetrieb.

- Ölbad-Lamellenbremse als Sicherheitsbremse. Verschleißfrei und vollständig gekapselt.
- Elektrisch betätigte Federspeicherbremse als Feststellbremse. Diese fällt bei Stillstand des Staplers automatisch ein und löst sich wieder beim Anfahren. Ein unkontrolliertes Wegrollen ist damit ausgeschlossen.

Wartungsfreie Motoren

Konsequent in Drehstromtechnik: Antriebsmotor, Hydraulikmotor, Lenkmotor:

- Hohes Drehmoment für schnelle Arbeitsspiele.
- 15 % besserer Wirkungsgrad gegenüber Nebenschlussmotoren.
- In vielen Fällen Zweischicht-Einsatz mit einer Batterieladung möglich.
- Keine Kohlebürsten, kein Kollektor – kein Wartungsaufwand.
- Vollständig gekapselt nach IP 54. Höchste Lebensdauer auch bei Staub und Feuchtigkeit.
- 2-jährige Gewährleistung auf alle Motoren.

Sicherheit

Hohe Fahrdynamik und Leistung erfordern auch ein hohes Maß an Sicherheit:

- Automatische Reduzierung der Fahrgeschwindigkeit bei Kurvenfahrt durch Curve Control.

- Kein unkontrolliertes Zurückrollen auf Rampen bzw. Steigungen durch automatische Feststellbremse.
- Stabiles Fahrverhalten durch langen Radstand.
- Elektronischer und hydraulischer Überlastungsschutz.
- Sichere Datenübertragung zwischen den elektronischen Komponenten durch CAN-Bus-Technologie.
- Höchste Stabilität durch extrem niedrigen Eigenschwerpunkt und hoch aufgehängte Lenkachse.



Comfort Display

Intelligente Elektronik

- Ruckfreies Fahren, dynamisches Reversieren und millimetergenaues Positionieren bei gleichzeitig niedrigstem Energieverbrauch durch Impulssteuerung.
- Optimale Anpassung an jeden Einsatzfall durch fünf individuell modifizierbare Arbeitsprogramme.
- Überwachung aller Komponenten und Servicedatenspeicherung für schnelle und kostengünstige Wartung durch Diagnosesystem.
- Comfort Display mit digitalem Betriebsstundenzähler, Batterie-Entladeanalyzer mit Hubabschaltung, Uhr, Fehlercode- und Warnanzeigen.
- Anzeige der Lenkradstellung.

Jungheinrich

Vertrieb Deutschland AG & Co. KG

Am Stadtrand 35
22047 Hamburg
Telefon 0180 5235468*
Telefax 0180 5235469*

*Bundesweit € 0,14/Min. aus dem Festnetz, mobil max. € 0,42/Min.

info@jungheinrich.de
www.jungheinrich.de



Jungheinrich-Flurförderzeuge entsprechen den europäischen Sicherheitsanforderungen.

JUNGHEINRICH
Das lohnt sich.