

Drehstrom-Hochleistungsstapler mit gekapseltem Antrieb

Drehsitz (optional) für entspanntes Arbeiten bei Rückwärtsfahrt

Neues Bedienkonzept mit SOLO- oder MULTI-PILOT in mitschwingender Armlehne

Curve Control für optimale Fahrsicherheit

Automatisch einfallende Feststellbremse; kein Rückrollen an Steigungen

Wartungsfreie Lamellenbremsen



EFG 425–430

Elektro-Vierrad-Gabelstapler (2500 und 3000 kg)

Der Einsatz innovativer Drehstromtechnik bietet eine Vielzahl von Vorteilen:

- Höchste Umschlagleistung durch Spitzenwerte beim Beschleunigen, Fahren und Heben.
- Längere Einsatzzeiten durch optimalen Wirkungsgrad und effektivere Energierückgewinnung.
- Präzise Steuerung und verschleißfreies generatorisches Abbremsen bei Zurücknahme des Fahrpedals mit Rückspeisung der Energie in die Batterie.

- Wartungs- und verschleißfreie Drehstrom-Motoren (ohne Kohlebürsten) in gekapselter Bauweise (Schutzgrad IP 54).

Mit überragenden Fahr-/Hubgeschwindigkeiten sowie einem ausgezeichneten Beschleunigungs- und Steigvermögen ermöglichen diese Elektrostapler Umschlagleistungen auf dem Niveau von Diesel-/Treibgasstaplern. Dabei ist durch die gekapselte Bauweise der Motoren auch ein kombinierter Innen- und Außeneinsatz gewähr-

leistet. Selbst extreme Einsatzbedingungen wie Staub, Chemikalien und Feuchtigkeit beeinträchtigen die Zuverlässigkeit und Lebensdauer der Motoren nicht. Damit sind diese Drehstromstapler universell einsetzbar, bieten ein angenehmes Arbeitsumfeld durch abgasfreien und leisen Antrieb und reduzieren aufgrund des niedrigen Energieverbrauchs die Betriebskosten.

EFG 425-430

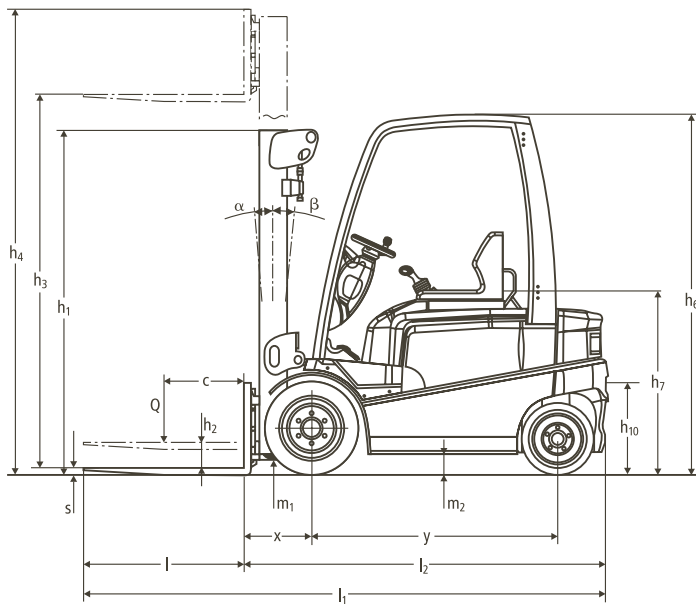

Tragfähigkeit

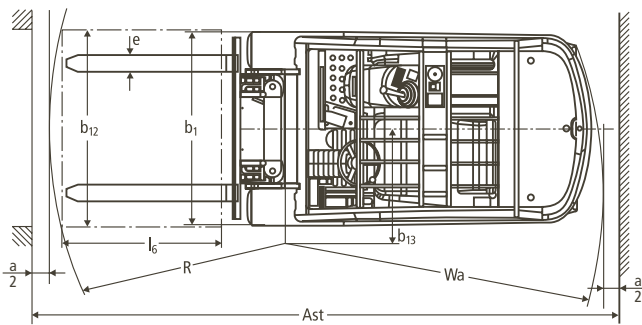
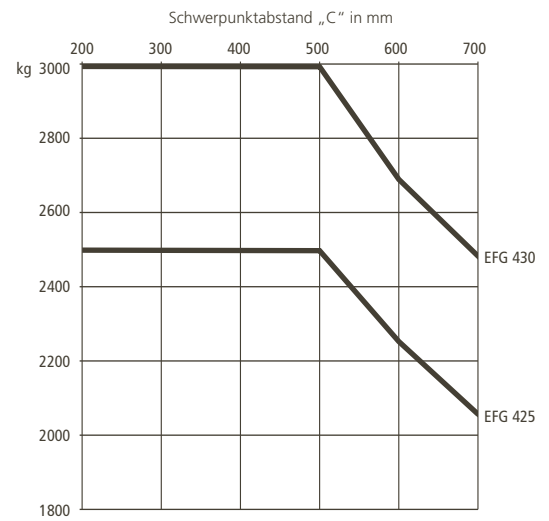

| Hubgerüst-Tabelle EFG 425-430 | | | | | | | Tragfähigkeitstabelle (kg) c = 500 mm | | |
|----------------------------------|---------------------------------|------------------------------|---------|---|--|---------|--|---|---------|
| Bezeichnung | Hubhöhe h ₃ mm | Freihub h ₂ mm | | Bauhöhe ein- gefahren h ₁ mm | Bauhöhe ausgefahren h ₄ mm | | Neigung vor/zurück α/β (°) | ohne Seitenschieber, einfach Solid bereift | |
| | | EFG 425 | EFG 430 | | EFG 425 | EFG 430 | | EFG 425 | EFG 430 |
| ZT Hubgerüst | 2900 | 150 | 150 | 2115 | 3510 | 3620 | 6/8 | 2500 | 3000 |
| | 3100 | 150 | 150 | 2215 | 3710 | 3820 | 6/8 | 2500 | 3000 |
| | 3300 | 150 | 150 | 2315 | 3910 | 4020 | 6/8 | 2500 | 3000 |
| | 3500 | 150 | 150 | 2415 | 4110 | 4220 | 6/8 | 2500 | 3000 |
| | 3700 | 150 | 150 | 2515 | 4310 | 4420 | 6/8 | 2500 | 3000 |
| | 4000 | 150 | 150 | 2665 | 4610 | 4720 | 6/8 | 2500 | 3000 |
| | 4300 | 150 | 150 | 2865 | 4910 | 5020 | 6/8 | 2500 | 3000 |
| | 4500 | 150 | 150 | 2965 | 5110 | 5220 | 6/8 | 2500 | 3000 |
| | 4700 | 150 | 150 | 3065 | 5310 | 5420 | 6/5 | 2450 | 2900 |
| | 5000 | 150 | 150 | 3215 | 5610 | 5720 | 6/5 | 2400 | 2800 |
| 5500 | 150 | 150 | 3515 | 6110 | 6220 | 6/5 | 2200 | 2550 | |
| 5800 | 150 | 150 | 3665 | 6410 | 6520 | 6/5 | 2050 | 2400 | |
| ZZ Hubgerüst | 2900 | 1480 | 1380 | 2080 | 3500 | 3600 | 6/8 | 2500 | 3000 |
| | 3100 | 1580 | 1480 | 2180 | 3700 | 3800 | 6/8 | 2500 | 3000 |
| | 3300 | 1680 | 1580 | 2280 | 3900 | 4000 | 6/8 | 2500 | 3000 |
| | 3500 | 1780 | 1680 | 2380 | 4100 | 4200 | 6/8 | 2500 | 3000 |
| | 3700 | 1880 | 1780 | 2480 | 4300 | 4400 | 6/8 | 2500 | 3000 |
| | 4000 | 2030 | 1930 | 2630 | 4600 | 4700 | 6/8 | 2500 | 3000 |
| | 4300 | 2230 | 2130 | 2830 | 4900 | 5000 | 6/8 | 2500 | 3000 |
| 4500 | 2330 | 2230 | 2930 | 5100 | 5200 | 6/8 | 2300 | 3000 | |
| DZ Hubgerüst | 4400 | 1480 | 1380 | 2080 | 5000 | 5100 | 6/8 | 2500 | 3000 |
| | 4700 | 1580 | 1480 | 2180 | 5300 | 5400 | 6/5 | 2450 | 2900 |
| | 5000 | 1680 | 1580 | 2280 | 5600 | 5700 | 6/5 | 2400 | 2800 |
| | 5500 | 1880 | 1780 | 2480 | 6100 | 6200 | 6/5 | 2150 | 2500 |
| | 6000 | 2080 | 1980 | 2680 | 6600 | 6700 | 6/5 | 1900 | 2200 |
| | 6500 | 2280 | 2180 | 2880 | 7100 | 7200 | 6/3 | 1700 | 2000 |
| | 7000 | 2480 | 2380 | 3080 | 7600 | 7700 | 6/3 | 1500 | 1800 |

| | | | | | | | | | |
|-----------------|--|--|--|--------------------|-------------------|-------------------|-------------------|-------------------|------|
| Kennzeichen | 1.1 | Hersteller (Kurzbezeichnung) | Jungheinrich | Jungheinrich | Jungheinrich | Jungheinrich | Jungheinrich | 1.1 | |
| | 1.2 | Typzeichen des Herstellers | EFG 425 k | EFG 425 | EFG 425 ks | EFG 425 s | EFG 430 | 1.2 | |
| | 1.3 | Antrieb | Elektro | Elektro | Elektro | Elektro | Elektro | 1.3 | |
| | 1.4 | Bedienung | Sitz | Sitz | Sitz | Sitz | Sitz | 1.4 | |
| | 1.5 | Tragfähigkeit/Last | Q (t) | 2,5 | 2,5 | 2,5 | 2,5 | 3 | 1.5 |
| | 1.6 | Lastschwerpunktabstand | c (mm) | 500 | 500 | 500 | 500 | 500 | 1.6 |
| | 1.8 | Lastabstand | x (mm) | 425 ¹⁾ | 425 ¹⁾ | 425 ¹⁾ | 425 ¹⁾ | 430 ²⁾ | 1.8 |
| | 1.9 | Radstand | y (mm) | 1537 | 1681 | 1537 | 1681 | 1681 | 1.9 |
| | Gewicht | 2.1 | Eigengewicht inkl. Batterie (s. Zeile 6.5) | kg | 4600 | 4750 | 4600 | 4750 | 5100 |
| 2.2 | | Achslast mit Last vorn/hinten | kg | 6300/800 | 6400/850 | 6300/800 | 6400/850 | 7250/850 | 2.2 |
| 2.3 | | Achslast ohne Last vorn/hinten | kg | 2300/2300 | 2530/2220 | 2300/2300 | 2530/2220 | 2600/2500 | 2.3 |
| Räder, Fahrwerk | 3.1 | Bereifung | SE | SE | SE | SE | SE | SE | 3.1 |
| | 3.2 | Reifengröße, vorn | 23x9-10 | 23x9-10 | 23x9-10 | 23x9-10 | 23x10-12 | 23x10-12 | 3.2 |
| | 3.3 | Reifengröße, hinten | 18x7-8 | 18x7-8 | 18x7-8 | 18x7-8 | 18x7-8 | 18x7-8 | 3.3 |
| | 3.5 | Räder, Anzahl vorn/hinten (x = angetrieben) | 2x/2 | 2x/2 | 2x/2 | 2x/2 | 2x/2 | 2x/2 | 3.5 |
| | 3.6 | Spurweite, vorn | b ₁₀ (mm) | 990 | 990 | 990 | 990 | 956 | 3.6 |
| | 3.7 | Spurweite, hinten | b ₁₁ (mm) | 920 | 920 | 920 | 920 | 920 | 3.7 |
| | Grundabmessungen | 4.1 | Neigung Hubgerüst/Gabelträger vor/zurück | α/β (°) | 6/8 | 6/8 | 6/8 | 6/8 | 6/8 |
| 4.2 | | Höhe Hubgerüst eingefahren | h ₁ (mm) | 2215 | 2215 | 2215 | 2215 | 2215 | 4.2 |
| 4.3 | | Freihub | h ₂ (mm) | 150 | 150 | 150 | 150 | 150 | 4.3 |
| 4.4 | | Hub (Standardhubgerüst) | h ₃ (mm) | 3100 | 3100 | 3100 | 3100 | 3100 | 4.4 |
| 4.5 | | Höhe Hubgerüst ausgefahren | h ₄ (mm) | 3710 | 3710 | 3710 | 3710 | 3820 | 4.5 |
| 4.7 | | Höhe Schutzdach (Kabine) | h ₆ (mm) | 2215 | 2215 | 2215 | 2215 | 2215 | 4.7 |
| 4.8 | | Sitzhöhe/Standhöhe | h ₇ (mm) | 1060 | 1060 | 1060 | 1060 | 1060 | 4.8 |
| 4.12 | | Kupplungshöhe | h ₁₀ (mm) | 390/550 | 390/550 | 390/550 | 390/550 | 390/550 | 4.12 |
| 4.19 | | Gesamtlänge | l ₁ (mm) | 3428 | 3572 | 3428 | 3572 | 3577 | 4.19 |
| 4.20 | | Länge einschl. Gabelrücken | l ₂ (mm) | 2278 | 2422 | 2278 | 2422 | 2427 | 4.20 |
| 4.21 | | Gesamtbreite | b ₁ /b ₂ (mm) | 1196/- | 1196/- | 1196/- | 1196/- | 1196/- | 4.21 |
| 4.22 | | Gabelzinkenmaße | s/e/l (mm) | 40/120/1150 | 40/120/1150 | 40/120/1150 | 40/120/1150 | 45/125/1150 | 4.22 |
| 4.23 | | Gabelträger ISO 2328, Klasse/Typ A, B | | ISO 2A | ISO 2A | ISO 2A | ISO 2A | ISO 3A | 4.23 |
| 4.24 | | Gabelträgerbreite | b ₃ (mm) | 1120 | 1120 | 1120 | 1120 | 1120 | 4.24 |
| 4.31 | | Bodenfreiheit mit Last unter Hubgerüst | m ₁ (mm) | 110 | 110 | 110 | 110 | 110 | 4.31 |
| 4.32 | | Bodenfreiheit Mitte Radstand | m ₂ (mm) | 125 | 125 | 125 | 125 | 125 | 4.32 |
| 4.33 | Arbeitsgangbreite bei Palette 1000x1200 quer | Ast (mm) | 3675 | 3825 | 3675 | 3825 | 3830 | 4.33 | |
| 4.34 | Arbeitsgangbreite bei Palette 800x1200 längs | Ast (mm) | 3875 | 4025 | 3875 | 4025 | 4030 | 4.34 | |
| 4.35 | Wenderadius | Wa (mm) | 2050 | 2200 | 2050 | 2200 | 2200 | 4.35 | |
| 4.36 | Kleinster Drehpunktabstand | b ₁₃ (mm) | 650 | 695 | 650 | 695 | 695 | 4.36 | |
| Leistungsdaten | 5.1 | Fahrgeschwindigkeit mit/ohne Last | km/h | 17/18 | 17/17 | 20/20 | 20/20 | 20/20 | 5.1 |
| | 5.2 | Hubgeschwindigkeit mit/ohne Last | m/s | 0,44/0,54 | 0,44/0,54 | 0,55/0,60 | 0,55/0,60 | 0,50/0,60 | 5.2 |
| | 5.3 | Senkgeschwindigkeit mit/ohne Last | m/s | 0,58/0,56 | 0,58/0,56 | 0,58/0,56 | 0,58/0,56 | 0,58/0,56 | 5.3 |
| | 5.5 | Zugkraft mit/ohne Last | N | 3600/4000 | 3500/3900 | 5200/5500 | 5100/5500 | 4800/5300 | 5.5 |
| | 5.6 | max. Zugkraft mit/ohne Last | N | 12300/12700 | 12200/12600 | 14500/15000 | 14500/15000 | 14000/14500 | 5.6 |
| | 5.7 | Steigfähigkeit mit/ohne Last | % | 8,5/14 | 7,5/13 | 12/19 | 11/17 | 10/17 | 5.7 |
| | 5.8 | max. Steigfähigkeit mit/ohne Last | % | 18/29 | 17/27 | 21/35 | 20/32 | 18/29 | 5.8 |
| | 5.9 | Beschleunigungszeit mit/ohne Last (auf 10 m) | s | 4,3/4,0 | 4,4/4,1 | 4,1/3,7 | 4,1/3,7 | 4,2/3,8 | 5.9 |
| | 5.10 | Betriebsbremse | | hydraulisch | hydraulisch | hydraulisch | hydraulisch | hydraulisch | 5.10 |
| | E-Motor | 6.1 | Fahrmotor, Leistung S ₂ 60 min. | kW | 11 | 11 | 14,5 | 14,5 | 14,5 |
| 6.2 | | Hubmotor, Leistung bei S ₃ 15% | kW | 16 | 16 | 23,5 | 23,5 | 23,5 | 6.2 |
| 6.3 | | Batterie nach DIN 43531/35/36 A, B, C, nein | | DIN 43536 A | DIN 43536 A | DIN 43536 A | DIN 43536 A | DIN 43536 A | 6.3 |
| 6.4 | | Batteriespannung, Nennkapazität K ₅ | V/Ah | 80/620 | 80/775 | 80/620 | 80/775 | 80/775 | 6.4 |
| 6.5 | | Batteriegewicht | kg | 1575 | 1855 | 1575 | 1855 | 1855 | 6.5 |
| 6.6 | | Batterieabmessungen L/B/H | mm | 1028/711/784 | 1028/855/784 | 1028/711/784 | 1028/855/784 | 1028/855/784 | 6.6 |
| Sonstiges | 8.1 | Energieverbrauch nach VDI-Zyklus | kWh/h | 7,5 ³⁾ | 7,6 ³⁾ | 7,6 ³⁾ | 7,7 ³⁾ | 8,4 ³⁾ | 6.6 |
| | 8.1 | Art der Fahrsteuerung | | Impuls/AC | Impuls/AC | Impuls/AC | Impuls/AC | Impuls/AC | 8.1 |
| | 8.2 | Arbeitsdruck für Anbaugeräte | bar | 200 | 200 | 200 | 200 | 200 | 8.2 |
| | 8.3 | Ölstrom für Anbaugeräte | l/min | 30 | 30 | 30 | 30 | 30 | 8.3 |
| | 8.4 | Schalldruckpegel nach EN 12053, Fahrerohr | dB(A) | 70 | 70 | 71 | 71 | 71 | 8.4 |
| 8.5 | Anhängerkupplung, Art/Typ DIN | | DIN 15170-H | DIN 15170-H | DIN 15170-H | DIN 15170-H | DIN 15170-H | 8.5 | |

1) 452 mm bei DZ-Mast; bei integriertem SS: x = 437 mm
 2) 457 mm bei DZ-Mast; bei integriertem SS: x = 444 mm
 3) 60 VDI-Arbeitsspiele/h

Vorteile nutzen

Komfortabler Arbeitsplatz

Der ergonomisch gestaltete Fahrerplatz sorgt für ein entspanntes, ermüdungsfreies Arbeiten:

- Niedriger Aufstieg. Großer, ebener Fußraum mit Kfz-üblichen Pedalen.
- Verstellbare Lenksäule und vielfach verstellbarer Komfortsitz für optimale Sitzposition.
- Freie Sicht: Hubgerüst und Gabelträger mit besonders großem Sichtfenster.
- Hydraulische Servolenkung.
- Besonders komfortable Bedienung durch Integration aller entscheidenden Bedienelemente in die mitschwingende Armlehne (in Höhe und Länge verstellbar).
- Geringe Vibrationen durch Entkopplung der Kabine vom Chassis (Floating Cab).
- Entspanntes Arbeiten auch bei Rückwärtsfahrt durch bis zu 15° schwenkbaren Drehsitz (optional).



SOLO-PILOT

Verschleißfreie Bremsen – automatische Feststellbremse

Drei Bremssysteme sorgen für ein sicheres, bequemes und weitgehend verschleißfreies Abbremsen:

- Motorbremse für verschleißfreies regeneratives Bremsen mittels Fahrpedal im Normalbetrieb.
- Ölbad-Lamellenbremse als Sicherheitsbremse. Verschleißfrei und vollständig gekapselt.
- Elektrisch betätigte Federspeicherbremse als Feststellbremse. Diese fällt bei Stillstand des Staplers automatisch ein und löst sich wieder beim Anfahren. Ein unkontrolliertes Wegrollen ist damit ausgeschlossen.

Wartungsfreie Motoren

Konsequent in Drehstromtechnik: Antriebsmotor, Hydraulikmotor, Lenkmotor.

- Hohes Drehmoment für schnelle Arbeitsspiele.
- 15% besserer Wirkungsgrad gegenüber Nebenschlussmotoren.
- In vielen Fällen Zweischicht-Einsatz mit einer Batterieladung möglich.
- Keine Kohlebürsten, kein Kollektor – kein Wartungsaufwand.
- Vollständig gekapselt nach IP 54. Höchste Lebensdauer auch bei Staub und Feuchtigkeit.
- 2-jährige Gewährleistung auf alle Motoren.

Sicherheit

Hohe Fahrdynamik und Leistung erfordern auch ein hohes Maß an Sicherheit:

- Automatische Reduzierung der Fahrgeschwindigkeit bei Kurvenfahrt durch Curve Control.
- Kein unkontrolliertes Zurückrollen auf Rampen bzw. Steigungen durch automatische Feststellbremse.
- Stabiles Fahrverhalten durch langen Radstand.
- Elektronischer und hydraulischer Überlastungsschutz.
- Sichere Datenübertragung zwischen den elektronischen Komponenten durch CAN-Bus-Technologie.



Drehsitz (optional)

- Höchste Stabilität durch extrem niedrigen Eigenschwerpunkt und hoch aufgehängte Lenkachse.

Intelligente Elektronik

- Ruckfreies Fahren, dynamisches Reversieren und millimetergenaues Positionieren bei gleichzeitig niedrigstem Energieverbrauch durch Impulssteuerung.
- Optimale Anpassung an jeden Einsatzfall durch fünf individuell modifizierbare Arbeitsprogramme.
- Überwachung aller Komponenten und Servicedatenspeicherung für schnelle und kostengünstige Wartung durch Diagnosesystem.
- Comfort Display mit digitalem Betriebsstundenzähler, Batterie-Entladeanzeige mit Hubabschaltung, Uhr, Fehlercode und Warnanzeigen.
- Anzeige der Lenkradstellung.

Jungheinrich

Vertrieb Deutschland AG & Co. KG

Am Stadtrand 35
22047 Hamburg
Telefon 0180 5235468*
Telefax 0180 5235469*

*Bundesweit € 0,14/Min. aus dem Festnetz, mobil max. € 0,42/Min.

info@jungheinrich.de
www.jungheinrich.de



Jungheinrich-Flurförderzeuge entsprechen den europäischen Sicherheitsanforderungen.

JUNGHEINRICH
Das lohnt sich.