

Zerlegbar in 2 kompakte Teile

Platzsparende Verstaueung

Schnellhub

Einzigartiges Bedienelement

Robust und langlebig

Radträger (optional)



AM 20t

Teil- und tragbarer Handgabelhubwagen (2000 kg)

Der Handgabelhubwagen AM 20t eröffnet mit seinem Konzept völlig neue Möglichkeiten hinsichtlich Mobilität und Flexibilität. Folgende Vorteile kommen zum Tragen:

- Der AM 20t lässt sich in Sekundenschnelle in 2 Teile zerlegen.
- Die Einzelteile haben ein Gewicht von je ca. 30 kg.
- Beide Einzelteile lassen sich raumsparend verstauen.

- Schnellhub (bis 120 kg) für bodenfreies Anheben von Paletten mit nur 3 Pumpenschlägen.
- Für Links- wie für Rechtshänder gleichermaßen bequem und einfach zu handhabendes Bedienelement. Das Manövrieren mit einer Hand am Deichselkopf ist bequem und sicher möglich.
- Höchste Wendigkeit auch auf engstem Raum durch geringe Vorderbaulänge.

Für leichtes Ziehen bzw. Schieben sorgen dabei die chromatierten Buchsen der Räder und Gelenke. Sie überzeugen durch ihren besonders leisen Lauf und wartungsfreien Einsatz. Unterschiedlich wählbare Rollenbeläge gewährleisten den optimalen Einsatz auf unterschiedlichsten Böden.

AM 20t

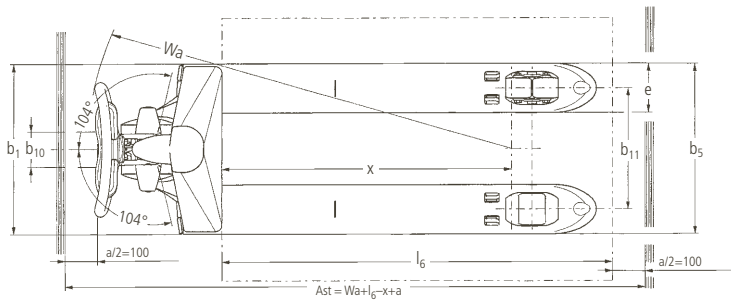
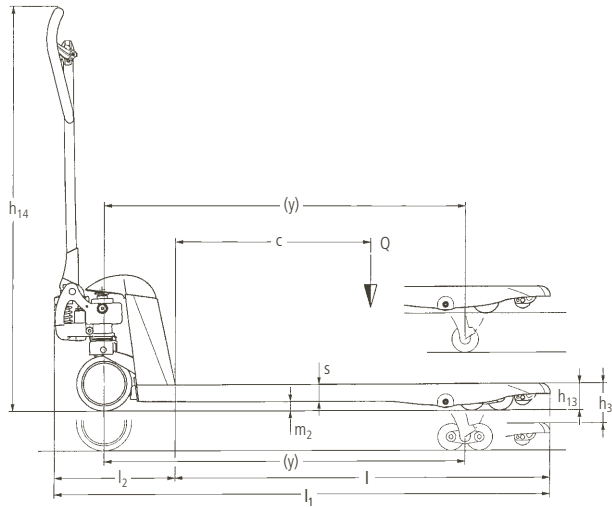

Kennzeichen	1.1	Hersteller (Kurzbezeichnung)	Jungheinrich	Jungheinrich	1.1		
	1.2	Typzeichen des Herstellers	AM 20t (795 mm)	AM 20t (1150 mm)	1.2		
	1.4	Bedienung	Hand	Hand	1.4		
	1.5	Tragfähigkeit/Last	Q (t)	2	2	1.5	
	1.6	Lastschwerpunktstand	c (mm)	400	600	1.6	
	1.8	Lastabstand	x (mm)	535	890	1.8	
	1.9	Radstand	y (mm)	755	1110	1.9	
	Gewicht	2.1	Eigengewicht	kg	51	58	2.1
		2.3	Achslast ohne Last vorn/hinten	kg	–	38/20	2.3
Räder, Fahrwerk	3.1	Bereifung	C; V; N	C; V; N	3.1		
	3.2	Reifengröße, vorn	170	170	3.2		
	3.3	Reifengröße, hinten	82 x 96 / 82 x 62 ¹⁾	82 x 96 / 82 x 62 ¹⁾	3.3		
	3.5	Räder, Anzahl vorn/hinten (x = angetrieben)	2/2 oder 2/4	2/2 oder 2/4	3.5		
	3.6	Spurweite, vorn	b ₁₀ (mm)	109	109	3.6	
	3.7	Spurweite, hinten	b ₁₁ (mm)	370	370	3.7	
	Grundabmessungen	4.4	Hub	h ₃ (mm)	122	122	4.4
4.9		Höhe Deichsel in Fahrstellung min./max.	h ₁₄ (mm)	1234	1234	4.9	
4.14		Standhöhe angehoben	h ₁₂ (mm)	205	205	4.14	
4.15		Höhe gesenkt	h ₁₃ (mm)	83	83	4.15	
4.19		Gesamtlänge	l ₁ (mm)	1165	1520	4.19	
4.20		Länge einschl. Gabelrücken	l ₂ (mm)	373	373	4.20	
4.21		Gesamtbreite	b ₁ (mm)	520	520	4.21	
4.22		Gabelzinkenmaße	s/e/l (mm)	53/150/795	53/150/1150	4.22	
4.25		Gabelaußenabstand	b ₅ (mm)	520	520	4.25	
4.32		Bodenfreiheit Mitte Radstand	m ₂ (mm)	30	30	4.32	
4.33		Arbeitsgangbreite bei Palette 1000 x 1200 quer	Ast (mm)	1584	1584	4.33	
4.34		Arbeitsgangbreite bei Palette 800 x 1200 längs	Ast (mm)	1784	1784	4.34	
4.35		Wenderadius	Wa (mm)	919	1274	4.35	
Leistungsdaten	5.3	Senkgeschwindigkeit mit/ohne Last	m/s	0,09/0,02	0,09/0,02	5.3	

1) 82 x 62 Tandembereifung

Vorteile nutzen

Kürzer und wendiger

Die Vorderbaulänge von 373 mm ermöglicht den sicheren und leichten Einsatz auch auf engstem Raum.

Einfach zerlegbar in 2 kompakte Teile

Mit wenigen Handgriffen wird der AM 20t in Sekundenschnelle in 2 kompakte Bauteile zerlegt und auch wieder zusammengebaut.



Schnelle Montage/Demontage

Leicht und robust

Die einzelnen Bauteile sind von einer Person zu tragen und lassen sich platzsparend verstauen. Griffe erleichtern dabei die Handhabung. Durch die einfache Mitnahme im Transporter oder PKW bietet dieser Handhubwagen maximale Mobilität und Flexibilität. Der AM 20t verfügt über einen stabilen und verwindungssteifen, massiv geschweißten Profilstahlrahmen.



Einfache Handhabung

Laufruhig

Die chromatierten Buchsen der Räder und Gelenke gewährleisten ruhige Laufeigenschaften und eine besonders lange Lebensdauer. Verbindungen müssen nicht mehr gefettet werden; der AM 20t läuft „wie geschmiert“.



Dauerhaft geschmierte Verbindungen für einen wartungsfreien Einsatz

Radträger (optional)

Die großen Räder an der Gabelspitze gewährleisten Mobilität und Geländetauglichkeit auf nahezu jedem festen, aber unebenen Untergrund. Der Radträger wird nach Durchfahren der Palette einfach in die zusätzlichen Gabelverlängerungen eingesetzt.



Radträgersystem für unebenes Gelände

Jungheinrich

Vertrieb Deutschland AG & Co. KG

Am Stadtrand 35
22047 Hamburg
Telefon 0180 5235468*
Telefax 0180 5235469*

*Bundesweit nur € 0,14 pro Minute

info@jungheinrich.de
www.jungheinrich.de

Jungheinrich AG
ISO 9001, ISO 14001
Zertifizierungen des Qualitäts-
und Umweltmanagements.



Jungheinrich-Flurförderzeuge
entsprechen den europäischen
Sicherheitsanforderungen.



JUNGHEINRICH
Das lohnt sich.